

TEHNIUM

3
78

PUBLIKAȚIE LUNARĂ EDITATĂ DE C.C. AL U.T.C.

CONSTRUCȚII PENTRU AMATORI

SUMAR

- TINERETUL DIN ȘCOLI ȘI FACULTĂȚI, PARTICIPANT ACTIV LA CREAȚIA TEHNICOȘTIINȚIFICĂ DE MASĂ** pag. 2-3
- RADIOTEHNICĂ PENTRU ELEVI** pag. 4-5
- Calculul circuitelor acordate
- Tester
- Stabilizator autoprotejat
- Calculul bobinelor
- CQ-YO** pag. 6-7
- Emițător-receptor pentru banda de 23 cm
- Amplificator liniar de 80 W**
- TEHNICĂ MODERNĂ** pag. 8-9
- Frecvențmetru numeric
- Circuite cu amplificatoare operaționale
- HI-FI** pag. 10-11
- Egalizator audio cu cinci benzi
- Incintă acustică
- Tranzistoare-echivalențe
- «TEHNIUM» PENTRU CERCURILE TEHNICO-APLICATIVE** pag. 12-13
- Deltaplanismul, un nou sport aviativ (III)
- Alegerea și dimensionarea materialelor pentru deltaplan
- AUTO-MOTO** pag. 14-15
- Controlul aprinderii cu ajutorul testerului electronic
- Conducerea preventivă. «Rezervele»
- Aprindere electronică
- PENTRU CERCURILE DE TINERET** pag. 16-17
- Creșterea porumbeilor de carne
- TELEVIZOARE ROMÂNEȘTI** pag. 18
- AMENAJĂRI** pag. 19
- Ușă glisantă
- Un colț confortabil
- Întreținerea mobilei
- Suport de perete
- FOTOTEHNICĂ** pag. 20-21
- Ramă de copiat
- Combinarea culorilor
- CONSULTAȚII TEHNIUM** pag. 22
- Amplificator de antenă iluminat fluorescent
- Avertizor
- Antena Yagi cu 5 elemente
- MAGAZIN** pag. 23
- Sfaturi
- Cuțit universal
- Cuvinte încrucșate
- POȘTA REDACȚIEI** pag. 24
- Radioservice

EMIȚĂTOR-RECEPTOR

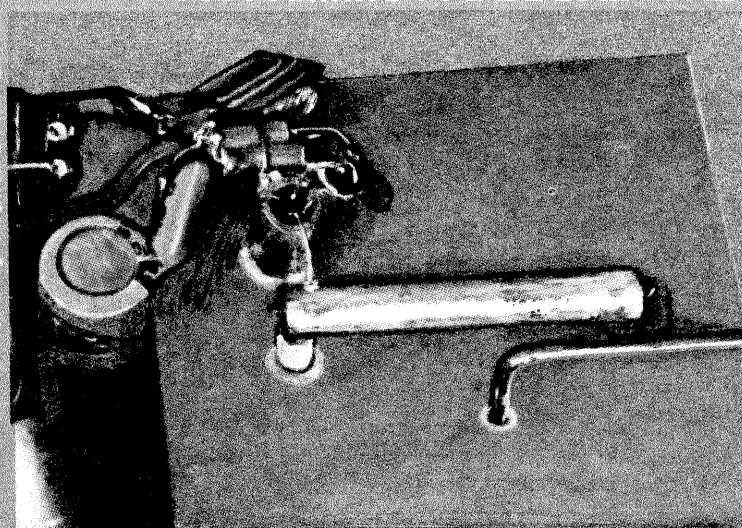

Realizarea unui emițător pe frecvența de 1 296 MHz nu constituie o operație în sine deosebit de complicată, dar impune radioamatorului să posedă câteva cunoștințe despre tehnica frecvențelor ultrainalte. Astfel, în domeniul frecvențelor ce depășesc 1 GHz, constructorul nu va mai utiliza clasică bobină, aici fiind înlocuită cu linii și eventual cu cavități rezonante. Trebuie avut în vedere că lungimea acestor linii din componența circuitelor rezonante este de ordinul centimetrelor și deci orice conexiune-ter-

minal de tranzistor, de rezistor etc. poate să constituie o impedanță inductivă care să influențeze funcționarea întregului montaj.

Condensatoarele obișnuite pentru decuplare cu terminalele lungi nu mai pot fi folosite, în locul lor montându-se condensatoare disc ce au o armătură aptă a fi sudată direct la șasiu, celălalt terminal nefiind mai lung de 3 mm. Distanța oricărui conductor sau piesă până la șasiu determină o oarecare capacitate, care, bineînțeles, concură la acord

(Continuare în pag. 6)

CT

«Nu trebuie să uitați nici un moment, dragi prieteni tineri, că numai însușindu-vă fără preget tot ceea ce este înaintat în știință, în tehnică, în cunoașterea umană veți putea deveni specialiști cu o înaltă calificare, capabili să vă îndepliniți în cele mai bune condițiuni orice misiune încredințată, să serviți în orice împrejurare patria, poporul!»

NICOLAE CEAUȘESCU

TINERETUL DIN ȘCOLI ȘI FACULTĂȚI, PARTICIPANT ACTIV LA CREAȚIA TEHNICO-ȘTIINȚIFICĂ DE MASĂ

PARTICIPAREA PRESTIGIOASĂ A ELEVILOR LA CREAȚIA TEHNICO-ȘTIINȚIFICĂ

Participarea maselor la activitatea de creație științifică și tehnică, acțiune ce se desfășoară în cadrul Festivalului național «Cîntarea României», capătă deosebite semnificații în lumea școlii, în licee industriale, în facultățile institutelor de învățămînt superior.

Realizările deosebite înregistrate la prima ediție demonstrează, încă o dată, capacitatea creatoare a maselor, potențialul remarcabil de inventivitate și realizare practică al tinerilor aflați pe băncile școlilor, liceelor, facultăților.

Principalele direcții pe care s-au axat elevii și studenții, acțiunile de autodotare, diversificarea și sporirea producției de material didactic, înnoirea tehnologiilor de producție și valorificarea resurselor locale de materii prime și materiale, transformarea cantității într-o nouă calitate, așa cum ne cere să înfăptuim secretarul general al partidului, tovarășul **Nicolae Ceaușescu**, reprezintă un efort creator înnoibilat de înalte finalități ale mobilizării largi desfășurate sub genericul Festivalul național al «Cîntării României».

Realizările recente ale uteciștilor din diverse județe, dintre care o bună parte vor fi prezentate la Expoziția națională de creație tehnico-științifică, ilustrează cu persistență gama largă de preocupări ale celor care se pregătesc să devină specialiști, capabili să răspundă tuturor exigențelor producției.

Astfel, elevii suceveni și-au îndreptat atenția spre realizarea unor aparate ce pot fi utilizate atât în învățămînt, cât și în industrie: cuplaj cardanic cu ghidaj, instalație de telecomandă a sistemului de ventilație (aplicabil la Exploatarea minieră Leșu Ursului), comutator electronic de semnal cu 3 căi pentru osciloscop catodic. Uteciștii timișoreni se remarcă prin calitatea mașinilor-unelte realizate sau a aparatului de uz didactic: strung pentru lucrări de mecanică fină (Liceul industrial nr. 1 — Timișoara) aparat de sudură prin puncte (Liceul «Electrotimiș»), dispozitiv de acționare prin telecomandă a diafilmelor (Liceul in-

dustrial nr. 7 — Timișoara). La rândul lor, elevii gălățeni se afirmă cu o serie de realizări din domeniul electronicii, din care cităm: dispozitiv pentru determinarea sarcinii specifice a electronului (Liceul industrial nr. 1 — Galați), dispozitiv pentru studiul undelor (Liceul industrial nr. 2 — Galați), multitester pentru măsurarea semiconductoarelor (Liceul nr. 1 — Galați).

Prin diversitatea lucrărilor și caracterul lor funcțional se remarcă și creațiile tehnice ale elevilor din județele Arad, Alba, Ialomița, Mehedinți: trusă de experiențe pentru aerodinamică, generator de microunde, dispozitiv pentru demonstrarea rolului grilei unui tub electronic, alimentator de putere, releu fotoelectric, dispozitiv de găurit multiax etc.

Printre lucrările valoroase ale elevilor din diferitele tipuri de licee din țară nu lipsesc inovațiile, invențiile brevetate de O.S.I.M. O asemenea lucrare este aparatul pentru predarea și verificarea cunoștințelor de trigonometrie, realizată de elevul Călin Rădulescu, aparat aflat acum în execuție la Liceul de matematică-fizică din Ro-

șiorii de Vede (jud. Teleorman).

Succesul activității tehnico-științifice a elevilor nu poate fi conceput fără o bază materială corespunzătoare a unităților școlare, fără un calendar bogat de manifestări menite să contribuie la educația tehnologică și științifică a celor, care, în cursul, fie își vor urma studiile în institute de învățămînt superior, fie se vor integra în producție, avînd deja asigurată o pregătire corespunzătoare în diverse meserii.

Numai de la începutul acestui an școlar, de pildă, în județul Ilfov își desfășoară activitatea 46 de cercuri tehnice, au avut loc 8 acțiuni dedicate concursului de creație «Tehnum», 18 concursuri pe obiecte și meserii, s-au desfășurat 35 de sesiuni de referate științifice și au avut loc 31 de acțiuni de informare și documentare, organizîndu-se și 5 expoziții de creație tehnico-științifică. Și elevii celorlalte județe au avut participări masive la toate formele, care concretizează astăzi interesul din ce în ce mai crescut al tineretului pentru tehnică și știință. Integrarea învățămîntului cu cercetarea și producția oferă cadrul ideal

al afirmării potențialului creator al elevilor din școli generale și licee, prin organizarea riguroasă a practicii productive, prin oferirea cadrului optim de realizare a unor aparate și instalații cu înalte caracteristici tehnice.

În municipiul București, se remarcă, în același timp, gradul de competitivitate al unor produse proiectate și realizate integral de elevi sub îndrumarea cadrelor didactice, cum ar fi, de pildă, voltmetru electronic, robot automat telefonic și ceas electronic digital (Liceul de matematică-fizică nr. 4), alimentator auto protejat (Liceul industrial nr. 12), aparat pentru măsurarea timpului de înfriere la relee, cu utilizări în industria electro-tehnică (Liceul industrial «Unirea»), tranzistormetru (Liceul industrial nr. 17), grup generator cu excitație electronică, aplicabil în învățămînt și cercetare (Liceul industrial nr. 12), gevimetru (Liceul industrial nr. 13). Toate aceste lucrări au fost distinse cu premii și mențiuni la Expoziția de creație «Tehnum», fiind apreciate de către specialiști nu numai pentru caracterul lor aplicativ și pentru diversitatea domeniilor de aplicabilitate, ci și pentru calitatea remarcabilă a realizării lor. Această demonstrează cu prisosință amploarea luată de mișcarea tehnico-științifică în școala românească modernă, ale cărei exigențe contribuie la formarea deplină a tinerilor, participanți activi la edificarea societății socialiste multilateral dezvoltate.

CĂLIN STĂNCULESCU

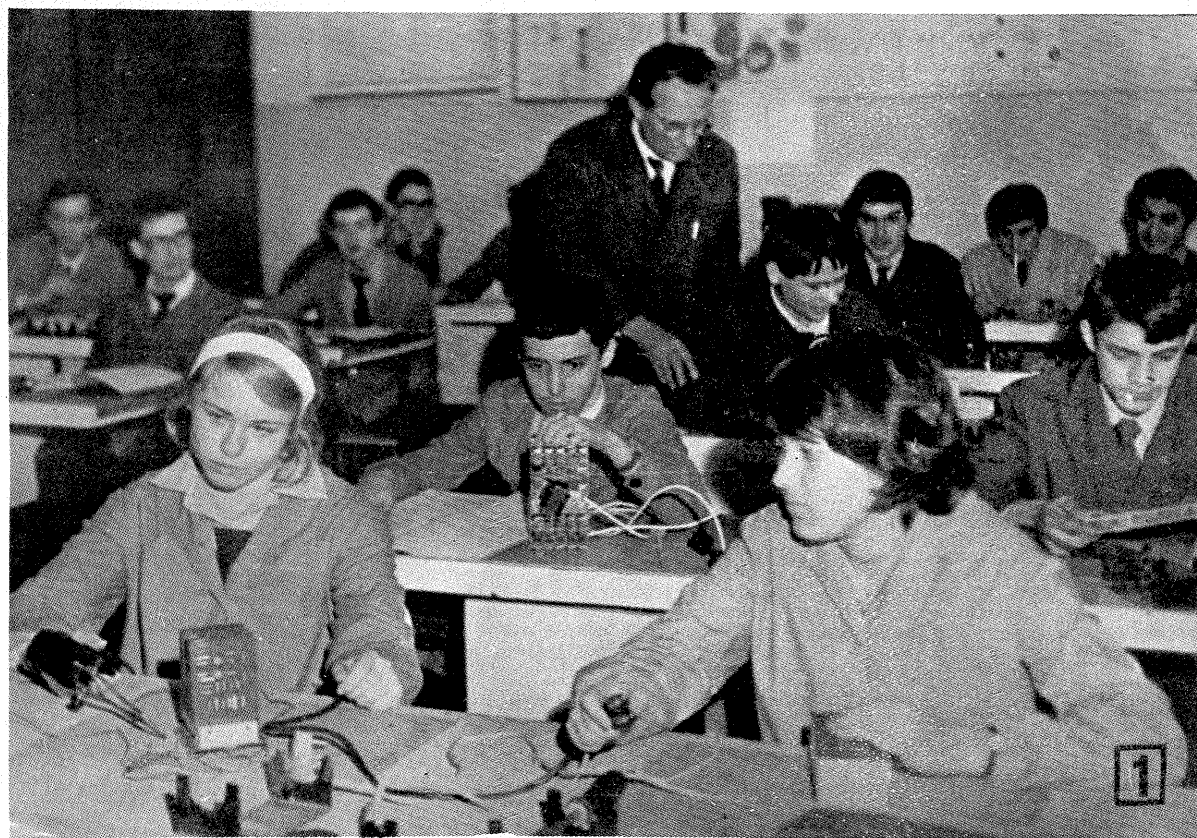

GERCETAREA ȘI PRODUCȚIA, FACTORI DE STIMULARE A CREAȚIEI TEHNICO-ȘTIINȚIFICE

● **Participarea elevilor bucureșteni la acțiunea de creație tehnico-științifică de masă din cadrul Festivalului național «Cîntarea României» echivalează cu realizarea unei valori de 196 milioane de lei.**

● **Produce în valoare de 148 milioane de lei au fost realizate din planurile de producție ale unităților economice.**

● **Peste 3 000 de elevi au participat la concursuri de creație tehnică, peste 14 000 de elevi au participat la concursuri pe meserii și aproape 7 000 de elevi au participat la sesiuni de comunicări tehnico-științifice.**

Edificarea societății socialiste multilaterale dezvoltate este legată de cunoașterea și folosirea legilor naturii, societății și gândirii umane în întreaga viață economică și socială. Școlii, ca principal factor de cultură și civilizație, îi revine un loc de seamă în asigurarea pregătirii tineretului școlar potrivit cerințelor și exigențelor tot mai mari impuse de direcțiile dezvoltării societății și obiectivelor ce trebuie realizate. Asigurând tineretului un larg orizont de cultură generală, o ridicată competență și mobilitate profesională, însușirea a tot ce este înaintat în știință și tehnică și contribuind la dezvoltarea inteligenței tehnice și științifice, școala devine nu numai un important factor al dezvoltării sociale, ci și un veritabil propulsor al progresului științific și tehnologic.

Legarea învățămîntului cu cercetarea și producția contribuie la dezvoltarea spiritului de observație, a creativității, gândirii, a disciplinei muncii în echipă, a creativității și modestiei, în același timp dezvoltă inițiativa, curajul în abordarea și susținerea ideilor proprii pe baze științifice, aptitudinile și capacitatea de a sistematiza și desprinde esențialul, ca și alte calități atât de necesare unui viitor cercetător și producător de bunuri materiale și spirituale pentru care bazele formării trebuie puse încă de pe băncile școlii.

Zeci de mii de elevi din școlile municipiului București activează în numeroase cercuri științifice și tehnice, participînd la activități și manifestări concrete în cadrul Festivalului național «Cîntarea României». Numai în învățămîntul liceal și profesional, în cele 875 de cercuri științifice și tehnice sînt cuprinși aproape 19 000 de elevi. Așa spre exemplu, un număr de 3 188 de elevi au participat în școală la concursuri de creație tehnică, 14 076 de elevi au participat pînă în prezent la concursul pe meserii și 12 901 elevi la concursurile pe obiecte de învățămînt, 6 544 de elevi au participat la

sesiunile de comunicări. De asemenea, au fost organizate un număr de 11 asociații științifice ale elevilor la o serie de licee, cum sînt: Liceul industrial nr. 26, liceele de matematică-fizică «Gheorghe Lazăr», «Nicolae Bălcescu», «Dimitrie Cantemir», «Ion Bălcușcu», nr.1,2 și 3, Liceul de matematică-informatică «Matei Basarab» ș.a.

Un număr însemnat de elevi participă la activitatea de cercetare și creație științifică și tehnică împreună cu cadrele didactice. Astfel, la creșterea problemelor legate de cele 455 de obiective stabilite în școli pînă la finele anului 1977, alături de cele 1 288 de cadre didactice, au fost antrenate peste 7 000 de elevi, contribuind la găsirea unor soluții privind producția materială, mijloacele de învățămînt etc.

Valoarea materială a realizărilor obținute este, desigur, importantă și firește că ea este urmărită în fiecare școală, însă valoarea cea mai de preț este realizarea educației tehnologice a tineretului în spiritul cerințelor și exigențelor societății.

Tineretul școlar din municipiul București, prin împletirea învățării cu cercetarea și producția, a reușit să realizeze în anul 1977 o producție de 196 milioane de lei, cea mai mare parte din aceasta, în valoare de 148 milioane lei, fiind produsă din planul de producție al unităților economice care patronază școlile.

Aceste rezultate reflectă totodată și eforturile cadrelor didactice, ca și activitatea cadrelor de tineret și organizațiilor de tineret sub îndrumarea organizațiilor de partid.

Prof. ing. NICOLAE DINU,
Inspectoratul școlar al municipiului
București

UN COLECTIV CU REALIZĂRI MERITORII

Însuflețiți de înaltă responsabilitate, pentru a traduce în viață indicațiile secretarului general al partidului, tovarășul **Nicolae Ceaușescu**, tinerii din școala noastră au participat activ la marea întrecere utecistă «Tineretul — factor activ în realizarea cincinalului revoluției tehnico-științifice», primind la începutul anului școlar 1977—1978 diploma de onoare a Comitetului județean Ilfov al U.T.C.

Comitetul U.T.C. al școlii acordă o atenție deosebită creativității tehnice a elevilor, urmărind modul cum se desfășoară, orele practice, lecțiile se desfașoară în activitățile extrașcolare. În planul de

muncă s-au propus acțiuni ca: antrenarea elevilor la montarea în laboratoare și în atelierele școlii a microfoanelor și căștilor pentru laboratorul fonic, a instalațiilor electrice în laboratoarele de fizică și biologie, abkant, foarfecă ghilotină și presă de 10 tone în atelierele de producție.

În anul școlar 1977—1978 s-au realizat 3 000 de ciocane de lipit și rezistențe de rezervă, totalizînd suma de 144 000 de lei, alimentatoare pentru experiențele de electricitate în număr de 100, în valoare de 65 000 de lei, s-a realizat laboratorul fonic al școlii, care se ridică la suma de 75 000 de lei. La atelierul de confecții s-au realizat produse în valoare de peste 68 000 de lei, iar la atelierul de lăcătușărie, mobilier pentru grădinițele de copii din județul Ilfov, care s-a ridicat la suma de 51 000 de lei.

În fruntea tuturor acțiunilor au stat membrii birourilor U.T.C. pe clase și școală, care și-au propus și au realizat, cu ajutorul tovarășului inginer Tonea Aureliu, cabinetul de tehnologie și rezistență al școlii, au confecționat planșe, machete de mecanisme, iar în cadrul lucrărilor practice s-au realizat și practic teme propuse.

Elanul tineresc al uteciștilor a condus la ideea organizării de către comitetul U.T.C., în colaborare cu conducerea școlii, a unui simpozion pe tema «Creația tehnică în școală», simpozion în cadrul căruia vor fi prezentate la sfîrșitul anului școlar cele mai reușite realizări ale elevilor, precum și realizările obținute de membrii cercurilor tehnico-aplicative din școală.

Organizația U.T.C. din școală și-a intensificat acțiunea de mobilizare a tuturor elevilor în legarea teoriei de practică, în dezvoltarea dragostei față de muncă fizică, în ridicarea calității

întregii activități desfășurate în cadrul atelierelor școlare, sprijinind astfel, în mod eficient, comisia de practică constituită în acest an.

În curînd va fi editat «Buletinul tehnic al școlii» cu directa participare a Comitetului U.T.C. din școală și a membrilor cercurilor existente.

În cadrul învățării fizicii — mai mult ca la alte discipline — pentru stimularea gândirii elevilor, pe linia dezvoltării activității creatoare și a operaționalității cunoștințelor este necesară acordarea unei ponderi sporite acelor metode care îi antrenează, în mod deosebit, pe elevi în activitatea școlară: experimentul, lucrările de laborator cu caracter de cercetare, măsurare, exerciții creatoare, lucrări practice etc.

Printre uteciștii remarcați în procesul de creație tehnică se numără: Daniela Vasile, Dumitru Despan, Gică Dobre, Teodor Ghețu, Elena Anton, Camelia Constantin.

Calitatea muncii educaționale pe care înșiși uteciștii o animă se reflectă și în faptul că în atelierele școlii absențele nemotivate sînt «absente», iar rebuturile nu există.

Cercul de electrotehnică polarizează interesul elevilor aflați în pragul absolvirii primei trepte de liceu, devenind astfel și un autentic factor de orientare profesională.

Aceste câteva aspecte din activitatea elevilor Școlii generale nr. 2 din Brănești atestă faptul că la orice nivel de dezvoltare integrării învățămîntului cu producția sînt de înval sprijin în educația prin muncă și pentru muncă a uteciștilor.

GEORGETA GUBANDRU,
profesor îndrumător U.T.C.,
Școala generală nr. 2 din
Brănești

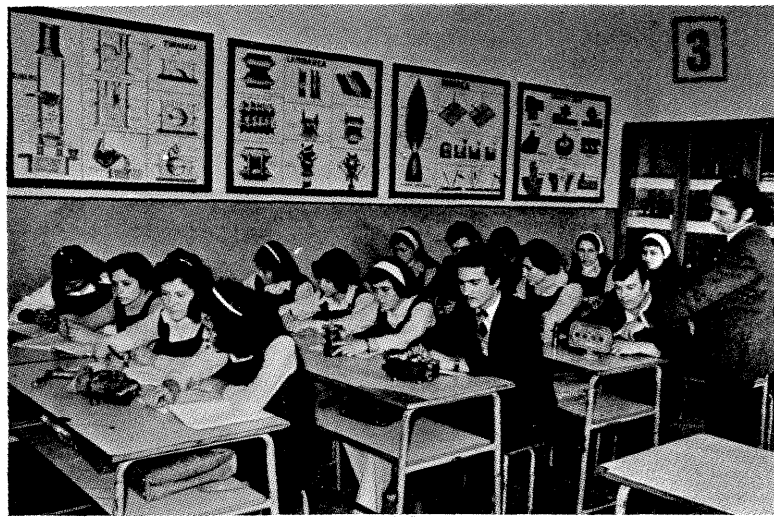

1. Elevii bucureșteni se afirmă în orele de practică productivă în ateliere-școală cu profil electronic.

2. De la planșetă la machete și apoi la participarea directă la sistematizarea localităților: iată drumul firesc al viitorilor specialiști în arhitectură.

3. Cabinetul de tehnologie și rezistență, o realizare a elevilor și cadrelor didactice de la Școala generală nr. 2 din Brănești.

CALCULUL CIRCUITELOR ACORDATE

MARK ANDRES

Frecvența proprie de oscilație a unui circuit acordat (circuit derivație L—C) se exprimă în funcție de inductanța L a bobinei și capacitatea C a condensatorului prin formula lui Thomson:

$$f = \frac{1}{2\pi\sqrt{L \cdot C}} \quad (1)$$

unde C este în farazi (F) și L în henry (H).

A calcula sau a proiecta un circuit acordat înseamnă a stabili valorile L și C necesare pentru obținerea unei frecvențe date sau a unui anumit domeniu de frecvențe. În cele ce urmează se dă un model simplificat de lucru, cu exemple concrete, adresat în special constructorilor începători.

Din considerente practice este mult mai convenabil să exprimăm în formula lui Thomson inductanța L în microhenry ($1 \mu\text{H} = 10^{-6}\text{H}$), capacitatea C în picofarazi ($1 \text{ pF} = 10^{-12}\text{F}$) și frecvența f în kilohertzi ($1 \text{ kHz} = 10^3 \text{ Hz}$). De obicei, constanta 2π este aproximată prin 6,25, ceea ce introduce în rezultat o eroare mai mică de 0,5%. În realitate, rezultatele sînt întotdeauna afectate de erori ce pot atinge 5-10%, deoarece este imposibil să se țină cont exact de anumiți factori (de exemplu, capacitatea distribuită a spirelor bobinei etc.). Cu aceste modificări, relația (1) devine:

$$f(\text{kHz}) = \frac{160\,000}{\sqrt{L(\mu\text{H}) \cdot C(\text{pF})}} \quad (2)$$

Capacitatea C trebuie înțeleasă aici ca valoare totală a capacității din circuitul acordat; ea reprezintă suma dintre capacitatea condensatorului de acord și cea a bobinei, distribuită între spirele acesteia (de obicei, de ordinul a 20—40 pF).

Exemplul 1. Să se determine domeniul de frecvență al unui circuit acordat alcătuit dintr-o bobină cu inductanța de $40 \mu\text{H}$ și un condensator variabil între 10 și 130 pF. Se consideră o capacitate distribuită a bobinei de cca 30 pF.

Capacitatea totală a circuitului este variabilă între limitele $C_{\min} = 10 + 30 = 40 \text{ pF}$ și $C_{\max} = 130 + 30 = 160 \text{ pF}$. Din valoarea lui C_{\min} deducem frecvența maximă:

$$f_{\max} = \frac{160\,000}{\sqrt{40 \times 40}} = 4\,000 \text{ kHz}$$

Analog, valoarea C_{\max} ne conduce la frecvența minimă:

$$f_{\min} = \frac{160\,000}{\sqrt{40 \times 160}} = 2\,000 \text{ kHz}$$

Atunci cînd se cunoaște frecvența circuitului (respectiv domeniul de frecvență) și una dintre valorile L, C, cealaltă se determină cu una din relațiile:

$$L(\mu\text{H}) = \frac{25 \cdot 10^9}{f^2(\text{kHz}) \cdot C(\text{pF})} \quad (3)$$

$$C(\text{pF}) = \frac{25 \cdot 10^9}{f^2(\text{kHz}) \cdot L(\mu\text{H})} \quad (4)$$

Exemplul 2. Se cere construcția unui circuit acordat cu frecvența reglabilă în domeniul 5 000—10 000 kHz, folosind un condensator variabil între 20 și 220 pF. Se consideră capacitatea distribuită a bobinei de 30 pF. Să se determine inductanța bobinei.

Capacitatea totală a circuitului variază între $C_{\min} = 50 \text{ pF}$ și $C_{\max} = 250 \text{ pF}$, adică în raportul 5; corespunzător, frecvența va putea fi variată în raportul $\sqrt{5} \approx 2,2$. Avem astfel o rezervă de cca 10%, raportul frecvențelor limitate cerute fiind 2. Inductanța necesară L se va calcula luînd combinația C_{\max} și f_{\min} :

$$L(\mu\text{H}) = \frac{25 \cdot 10^9}{(5\,000)^2 \cdot 250} = 4 \mu\text{H}$$

Dacă se întîmplă ca, din cauza erorilor de execuție, frecvența minimă să rezulte ceva mai mică (în limitele de $\pm 10\%$), domeniul dorit este încă asigurat. Dacă dimpotrivă, frecvența minimă rezultă mai mare decît valoarea cerută, ea poate fi redusă prin conectarea unui condensator de capacitate mică în paralel.

Inductanța ar mai putea fi calculată și folosind valorile C_{\min} și f_{\max} , dar în acest caz apar unele neajunsuri. Astfel, dacă frecvența ar rezulta în realitate mai mică decît limita maximă cerută, pentru corecție ar fi necesară micșorarea inductanței sau a capacității din circuit (problemă mai complicată).

(CONTINUARE ÎN PAG. 17)

radio-
tehnică

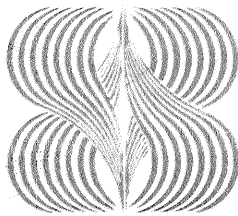

pentru
elevi

STABILIZATOR AUTOPROTEJAT

FIG. A. MĂRCULESCU

Realizarea unui montaj electronic, chiar simplu în aparență, presupune aproape întotdeauna efectuarea unor măsurători, reglaje și ajustări experimentale de valori. Respectarea întocmai a schemei de bază — departe de a prezenta o garanție fermă a succesului — atrage adeseori după sine potențiale riscuri de eșec parțial sau total. Rezultate cu adevărat bune se obțin în-deosebi atunci cînd schemele sînt experimentate de constructorul însuși, optimizate și adaptate la piesele de care dispune el.

Prin prisma acestor considerente, materialul de față — adresat constructorilor începători — prezintă realizarea unei surse stabilizate de tensiune, descrierea făcîndu-se pe etape funcționale, în ordinea în care ele urmează a fi verificate și ajustate experimental. În felul acesta, constructorul nu numai că va înțelege mai bine modul de funcționare, dar va deveni totodată coautor al montajului, chiar dacă schema de principiu este clasică (fig. 1).

Obiectivul propus este de a construi

un alimentator reglabil, stabilizat (față de variațiile rețelei și ale consumului din sarcină), bine filtrat, cu o rezistență de ieșire foarte mică (variații neînsemnate ale tensiunii de ieșire cînd crește sau scade curentul de sarcină) și cu protecție automată la scurtcircuit (prin căderea la zero a tensiunii de ieșire).

REDRESORUL

Blocul de redresare și filtrare (fig. 2) se compune din transformatorul de rețea Tr, puntea de diode D_1-D_4 și condensatorul C_1 . Transformatorul va fi calculat pentru a debita în secundar o tensiune alternativă de 13-15 V la un curent de sarcină de 1 A (calculul transfor-

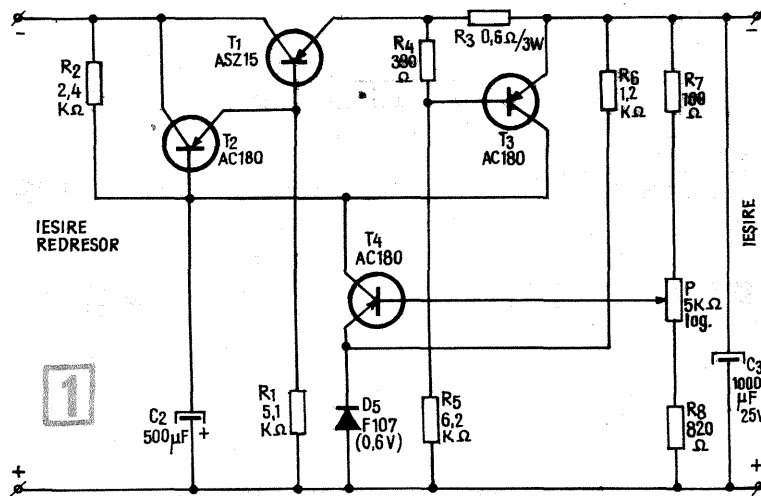

ator reglabil, stabilizat (față de variațiile rețelei și ale consumului din sarcină), bine filtrat, cu o rezistență de ieșire foarte mică (variații neînsemnate ale tensiunii de ieșire cînd crește sau scade curentul de sarcină) și cu protecție automată la scurtcircuit (prin căderea la zero a tensiunii de ieșire).

De la început trebuie să stabilim domeniul de variație a tensiunii și curen-

toarelor a fost prezentat pe larg în numerele precedente ale revistei).

Puntea de redresoare se realizează cu 4 diode cu siliciu care să suporte curenți de peste 1 A (F102, F202, F402, BY189, BY190, DRR06-1, DRR06-2, 6S11, 6S12, RA120, RA220 etc.); se poate utiliza și o punte cu siliciu gata confecționată (3PM1, 3PM2 — de 3.2 A sau chiar 1PM1, 1PM2 — de 1.2 A).

TESTER

M. ALEXANDRU

Montajul alăturat reprezintă o variantă simplificată de betametră cu citire directă, permițînd verificarea tranzistoarelor de mică putere de orice tip, pnp sau npn (fig. 1).

Pentru poziția «deschis» a întrerupătorului I, circuitul măsoară curentul rezidual emitor-colector, care poate fi de ordinul sutelor sau zecilor de microamperi (tranzistoarele foarte bune cu siliciu pot avea curenți reziduali de ordinul microamperilor). O citire de ordinul miliamperilor sau al zecilor de miliamperi ne arată că tranzistorul este defect (curent rezidual foarte mare sau chiar scurtcircuit emitor-colector). Rezistența adițională R_1 (100 Ω) protejează instrumentul de măsură în astfel de cazuri.

Cu întrerupătorul I închis, baza tranzistorului se polarizează prin rezistența R_2 (820 kΩ), iar instrumentul indică o citire direct proporțională cu factorul de amplificare în curent continuu al tranzistorului (numeric apropiat de factorul beta).

Alimentarea montajului se face de la o baterie miniatură de 9 V; nu este necesar întrerupător de alimentare, deoarece cu bornele E, B și C libere,

circuitul nu consumă.

Comutatorul K (dublu, cu două poziții) distribuie polaritatea sursei pentru tranzistoarele de tip pnp (minus pe colector) și, respectiv, npn (plus pe colector).

Pentru tensiunea de 9 V a bateriei, joncțiunea emitor-bază este străbătută de un curent de cca 0,01 mA, valoare determinată de suma rezistențelor R_2 și a joncțiunii respective. Factorul de amplificare în curent continuu este raportul dintre curentul emitor-colector și curentul emitor-bază. În cazul de față, factorul de amplificare va fi egal cu 100 înmulțit cu valoarea curentului citit pe instrument (în miliamperi).

Instrumentul de măsură utilizat este un miliampermetru de curent continuu cu scala de 2 mA (caz în care se poate măsura un factor maxim de amplificare de 200), de 5 mA (factor maxim 500) sau 10 mA (factor maxim 1 000). Se pot folosi și domeniile corespunzătoare ale unui AVO-metru.

Pentru citirea mai precisă a curentului rezidual (cu întrerupătorul I deschis), după ce ne-am asigurat că tranzistorul nu este în scurtcircuit, comutăm AVO-metrul pe scala de 1 mA sau chiar de 100—500 μA. AVO-metrul trebuie însă trecut neapărat pe o scală mai puțin sensibilă (2—5—10 mA) înainte de închiderea întrerupătorului I.

(CONTINUARE ÎN PAG. 17)

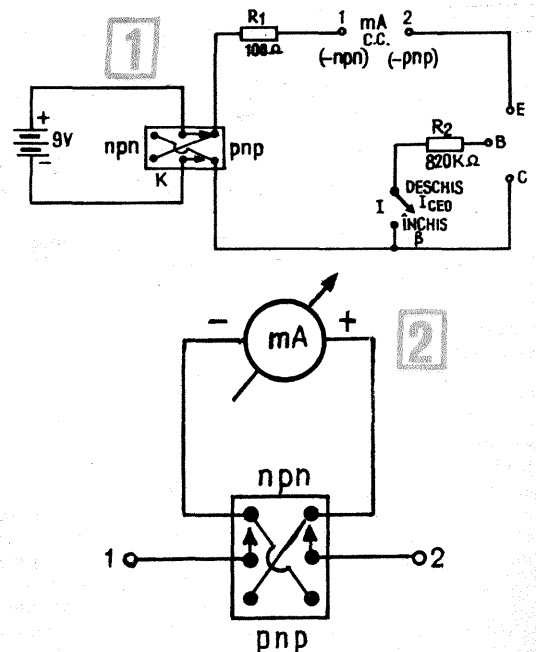

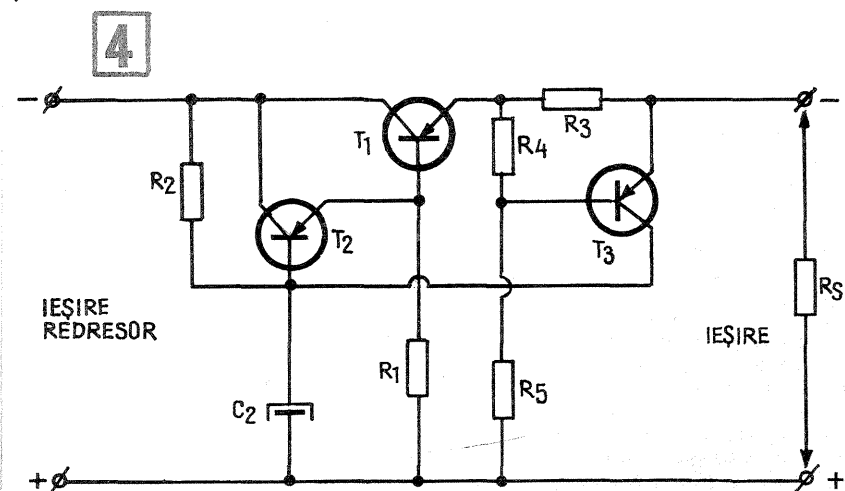
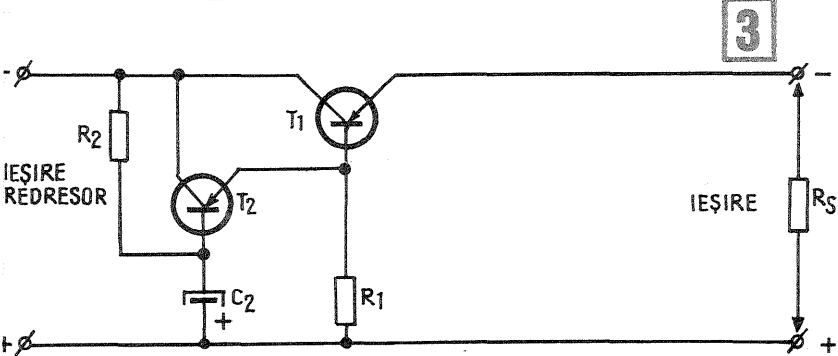
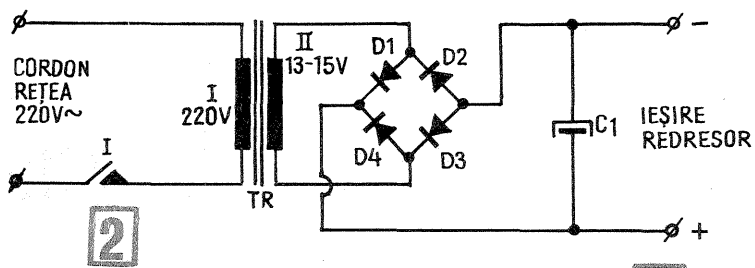

Pentru o filtrare eficientă, condensatorul C_1 trebuie să aibă valoarea de cel puțin $2\ 000\ \mu\text{F}/35\ \text{V}$; se pot utiliza două condensatoare de $1\ 500\ \mu\text{F}/35\ \text{V}$ montate în paralel.

Dacă toate piesele componente au fost verificate în prealabil, redresorul nu necesită reglaje sau modificări.

REGULATORUL DE TENSIUNE

Elementul esențial al schemei îl constituie tranzistorul de putere T_1 (ASZ 15-ASZ 18), a cărui joncțiune emitor-colector se află în serie cu ieșirea redresorului și cu rezistența de sarcină R_S (fig. 3). Cu cât va fi «deschis» mai mult acest tranzistor, cu atât mai mare va fi tensiunea debitată la bornele sarcinii. El se montează pe un radiator din tablă

de aluminiu (1,5-2 mm grosime) cu suprafața de minimum $60\ \text{cm}^2$.

Deschiderea tranzistorului serie T_1 se comandă prin divizorul din baza sa, alcătuit din rezistența R_1 și joncțiunea emitor-colector a tranzistorului T_2 (pnp, de medie putere, ca de exemplu AC 180, AC 180 K, AD152, AD155, IT 201 etc.). Rezistența R_1 se ia de 4,7-5,1 k Ω și asupra ei nu se fac reglaje, controlul divizorului realizându-se prin polarizarea adecvată a bazei lui T_2 .

În această etapă încep primele verificări și ajustări. Se conectează întâi condensatorul C_2 (de 200-500 $\mu\text{F}/25\ \text{V}$) între baza lui T_2 și plusul comun, iar între baza și colectorul lui T_2 se montează provizoriu o rezistență R_2 de 2 k Ω /0,5 W. Se alimentează montajul de la

redresor și se cuplează la ieșire o rezistență de sarcină R_S de 15 Ω /15-30 W. Se ajustează apoi valoarea rezistenței R_2 (între 1 și 4,3 k Ω) astfel încât tensiunea la bornele sarcinii (măsurată cu un voltmetru obișnuit cc) să fie de aproximativ 14-15 V; în acest caz, rezistența R_S va fi străbătută de un curent de cca 1 A. Valoarea aleasă pentru R_2 rămâne definitivă, ea asigurând deschiderea suficientă a grupului T_2 - T_1 .

PROTECȚIA LA SCURT-CIRCUIT

În fig. 4 apar, în plus, elementele schemei care asigură protecția automată la scurtcircuit: tranzistorul T_3 și rezistențele R_3 , R_4 , R_5 . Modul de acționare al acestui grup este următorul:

— în condiții normale, când curentul de sarcină nu depășește limita prestabilită (1 A), căderea de tensiune pe rezistența R_3 este insuficientă pentru a polariza în conducție tranzistorul T_3 ; acesta rămâne blocat prin divizorul R_4 - R_5 din baza sa, neinfluențând astfel funcționarea montajului;

— atunci când curentul de sarcină depășește limita admisă, căderea de tensiune pe R_3 devine suficientă pentru negativarea bazei lui T_3 ; acesta se deschide parțial (sau total, în caz de scurtcircuit), blocând tranzistorul T_2 prin pozitivarea bazei. Faptul are drept urmare blocarea tranzistorului serie T_1 și căderea tensiunii de ieșire aproape la zero. Funcționarea revine la normal prin ridicarea scurtcircuitului sau prin reducerea curentului de sarcină sub limita stabilită.

Rezistența R_3 (cca 0,5-0,6 Ω /3 W) va fi confecționată din nichelină groasă sau constantan. Se vor răsuci în paralel 2-3 fire de constantan cu diametrul de cca 0,5 mm, după care se va bobina «în aer» sau pe corpul unei rezistențe chimice (de 2 W, cu valoarea de peste 100 k Ω), o spirală având rezistența menționată. Capetele vor fi cositorite folosind apa tare. Rezistența nu trebuie să se încălzească apreciabil la curentul de 1 A.

Tranzistorul T_3 va fi pnp, cu germaniu, de mică putere (AC180, EFT321, EFT323, MII39, MII40 etc.). Rezistența R_5 se ia de 6,2 k Ω și asupra ei nu se fac reglaje. Ajustarea protecției se realizează prin alegerea experimentală a valorii lui R_4 (între 100 Ω și 1,2 k Ω) în așa fel încât tensiunea la bornele sarcinii să înceapă să cadă atunci când curentul de sarcină depășește cu puțin limita de 1 A. Păstrînd prin R_S curentul de 1 A (așa cum s-a arătat mai înainte), creșterea curentului de sarcină se poate obține montînd în paralel pe ieșire o rezistență de 100-200 Ω . După stabilirea valorii optime a lui R_4 , se va face și proba la scurtcircuit. Se ating cu o șur-

belniță bornele de ieșire; tensiunea trebuie să scadă aproape la zero, revenind la normal după eliberarea scurtcircuitului.

STABILIZATORUL

Schema completă de principiu (fig. 1) mai conține, pe lângă elementele menționate, condensatorul de filtraj final C_3 (1 000-1 500 $\mu\text{F}/25\ \text{V}$) și grupul T_4 , D_5 , R_6 , R_7 , P , R_8 , care constituie blocul de stabilizare. Prin divizorul R_6 - D_5 conectat în emitor, tranzistorul T_4 primește o tensiune de referință constantă (cca 0,6 V, dioda fiind cu siliciu). Atunci când tensiunea la ieșire are tendința de variație într-un sens, baza lui T_4 își modifică polarizarea, prin urmare, T_4 își modifică rezistența emitor-colector, influențînd astfel deschiderea grupului T_2 - T_1 în sensul contrar. De exemplu, dacă tensiunea la ieșire tinde să crească, tranzistorul T_4 se deschide mai mult, pozitivînd baza lui T_2 care se închide mai mult și limitează curentul lui T_1 . În acest fel se realizează stabilizarea tensiunii de ieșire în raport cu orice tendințe de variație (datorate rețelei sau rezistenței de sarcină).

Dioda se va alege din seria F (F107, F307 etc.). Ea va avea o cădere de tensiune pe joncțiune cit mai constantă (cca 0,6 V). Rezistența R_6 se ia de 1,2 k Ω și nu se ajustează.

Reglajul stabilizatorului constă în alegerea valorilor pentru R_7 (sute de ohmi) și R_8 (500 Ω — 1,2 k Ω) astfel încât tensiunea la ieșire să poată fi variată în intervalul 1,2-12 V, în condițiile unui curent de sarcină de cca 1 A. În acest scop este nevoie de o rezistență de sarcină reglabilă (0-15 Ω /15-30 W). Dacă nu este posibil, nu se va merge chiar pînă la 12 V, limitînd plaja la 11,5 sau chiar 11 V, în favoarea unei bune stabilități a tensiunii la variațiile curentului de sarcină.

O verificare simplă a rezistenței de ieșire a stabilizatorului (care trebuie să fie cit mai mică, de ordinul zecimii de ohm) se face astfel: potrivim cursorul lui P pentru o tensiune fixă, de exemplu 6 V, și conectăm la ieșire o sarcină care să consume cca 0,5-0,6 A (două becuri de 6,3 V/0,3 A). Atunci cînd mai conectăm pe ieșire încă un bec, consumul de curent va crește cu 0,25-0,3 A, dar tensiunea nu trebuie să scadă perceptibil. În caz contrar se reia ajustarea rezistențelor R_7 și R_8 , eventual se schimbă și potențiometrul (2-10 k Ω) sau se alege un alt exemplar pentru tranzistorul T_4 .

Filtrajul la ieșire se verifică în sarcina maximă de 1 A: o cască de impedanță mare (2 000 Ω) nu trebuie să sesizeze perceptibil undulațiile rețelei.

Valorile indicate în fig. 1 sînt orientative, dar reale, ele reprezentînd una dintre soluțiile experimentate de către autor.

CALCULUL BOBINELOR

Inductanța sau coeficientul de selfinducție al unei bobine fără miez feromagnetic depinde de geometria bobinei (lungimea și diametrul), de numărul de spire, de pasul de bobinare și de felul conductorului utilizat. Calculul exact al inductanței este destul de complicat, dar în practică s-au adoptat unele formule empirice aproximative, stabilite pe baza rezultatelor teoretice, ca și a experienței acumulate în acest domeniu.

Astfel, în cazul bobinelor alcătuite dintr-un singur strat de spire (fig. 1) valoarea inductanței L (în microhenry) se poate calcula cu formula aproximativă:

$$L (\mu\text{H}) = \frac{0,01 \cdot D \cdot N^2}{l + 0,44} \quad (1)$$

unde l este lungimea și D —diametrul bobinei (ambele în centimetri) și N —numărul de spire.

Exemplul 1. Pentru o bobină cu lungimea $l=4\ \text{cm}$

și diametrul $D=2\ \text{cm}$, conținînd $N=50$ de spire într-un singur strat obținem:

$$L = \frac{0,01 \times 2 \times (50)^2}{4 + 0,44} = \frac{50}{2,44} = 20,5\ \mu\text{H}$$

Atunci cînd se cere construcția unei bobine care să aibă o anumită inductanță L dată, relația (1) se folosește pentru determinarea numărului de spire N . Se presupune că s-au stabilit în prealabil valorile l și D și că bobinarea se face într-un singur strat. Relația cu care se calculează numărul de spire este:

$$N = 10 \sqrt{\frac{L(l + 0,44)}{D}} \quad (2)$$

Și aici l și D se exprimă în centimetri, iar L în microhenry.

După stabilirea numărului de spire, lungimea l a bobinajului, fiind cunoscută, putem calcula diametrul conductorului d_{iz} (se include izolația) care umple complet această lungime:

$$d_{iz} (\text{mm}) = 10 \cdot \frac{l (\text{cm})}{N (\text{spire})} \quad (3)$$

La alegerea dimensiunilor l și D trebuie să se aibă în vedere încadrarea raportului l/D în intervalul 0,2—2.

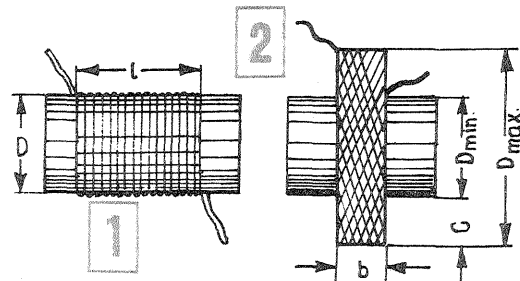

Această condiție este impusă de factorul de calitate Q al bobinei, a cărui valoare maximă se obține pentru $l/D=0,4$.

Exemplul 2. Să se determine numărul de spire și diametrul conductorului pentru o bobină cu inductanță $L=10\ \mu\text{H}$, avînd lungimea $l=3\ \text{cm}$ și diametrul $D=2\ \text{cm}$. Cu relația (2) obținem:

$$N = 10 \sqrt{\frac{10(1,5+0,44)}{2}} = 31 \text{ de spire,}$$

iar diametrul conductorului necesar este:

$$d_{iz} = \frac{30}{31} = 0,97\ \text{mm (se ia 0,95).}$$

(URMARE ÎN NR. VIITOR)

EMIȚĂTOR-RECEPTOR PENTRU BANDA DE 23cm

YO3CO - YO3BAL

Un rezultat de prestigiu al radioamatorilor români îl constituie prima legătură din România în banda de 23 cm (1 296 MHz) realizată în ziua de 18 ianuarie 1978.

Legătura a fost stabilită între stațiile YO3CO și YO3BAL în prezența mai multor radioamatori, printre care YO9ALM și YO3-2319.

Pentru ca și alți radioamatori să poată aborda construcția și experimentarea aparaturii în banda de 23 cm, publicăm mai jos un complet emițător-receptor ce a contribuit la realizarea rezultatului mai sus amintit.

EMIȚĂTORUL

și la randamentul global al montajului. Or, pentru o funcționare stabilă, aceste capacități nu trebuie să fie variabile, impunând deci o realizare mecanică foarte rigidă a întregului ansamblu.

În gama frecvențelor de 2 GHz o perioadă de timp au fost utilizate triodele metaloceramice, actualmente fiind înlocuite cu elemente semiconductoare, tranzistoare și diode. Un emițător pe 1 296 MHz $\lambda = 23$ cm construit de autori are schema bloc în fig. 1. În el, elementul de plecare îl constituie un emițător ce lucrează pe 144 MHz. Acest emițător este pilotat cu cuarț și modulată în amplitudine. Frecvența cuarțului este de 12 MHz, care, prin multiplicări adecvate, debitează 144 MHz.

Etajul final al acestui emițător este echipat cu tranzistorul 2 N 3632, debi-tînd o putere de aproximativ 8 W.

Ieșirea emițătorului de 144 MHz este introdusă într-un multiplicator (triplor) de frecvență a cărui schemă este dată în fig. 2. Acest montaj are ca element de

bază dioda varactor BAY96.

Bobina L_1 este construită din sîrmă Cu-Ag $\phi 1$ și are 5 spire (fără carcasă) cu diametrul interior de 8 mm. Pasul bobinajului este 1 mm. Condensatoarele C_1 și C_2 sînt semivariabile, de tip tubular, ca în fig. 3, și au capacitățile de 3-12 pF. Rezistorul R are valoarea 15 k Ω .

Linia L_2 împreună cu condensatorul C_3 formează un circuit oscilant serie acordat pe frecvența de 288 MHz. Linia L_2 este construită dintr-un segment de sîrmă Cu-Ag $\phi 1$ cu lungimea de 75 mm. Pe această linie, din considerente de gabarit, se pot realiza 1-1,5 spire $\phi 8$. Condensatorul C_3 are valoarea de 3-9 pF.

Linile L_3 și L_4 fac parte din circuite acordate pe frecvența de 432 MHz. Aceste linii au lungimea de 70 mm și sînt construite din Cu-Ag $\phi 1,5$. Distanța între L_3 și L_4 este de 7 mm. Distanța față de masă a punctului de cuplare pe linia L_4 este de 15 mm.

Întregul montaj al acestui triplor (fig. 2) se construiește într-un compartiment ecranat și separat de comparti-

mentul triplorului din fig. 4.

Semnalul de la ieșirea triplorului pe 432 MHz este introdus într-un alt montaj triplor, care la ieșire debitează 1 296 MHz.

Triplorul pe 1 296 MHz este ilustrat în schema din fig. 4, fiind montat într-o cutie din aluminiu cu dimensiunile interioare de $118 \times 27 \times 40$. Grosimea pereților cutiei este de 3 mm.

Dioda varactor DV este de tip MA 4 B-300 (Motorola), experimentată fiind și dioda 2B103A (U.R.S.S.), care a dat bune rezultate. Circuitul $C_1 C_2 L_1$ este acordat pe 432 MHz cu ajutorul condensatoarelor semivariabile, asigurîndu-se atît acordul cît și transferul optim de putere. Condensatorul C_1 este de tipul celor ilustrate în fig. 3, avînd capacitățile între 1 și 4 pF. Condensatorul C_2 este tot un trimer cu dielectric aerul, avînd capacitățile cuprinse între 0,5 și 4 pF. Aceste două condensatoare sînt sudate chiar de punctul cald al mușei de intrare. Asupra condensatorului C_1 se poate acționa din exteriorul cutiei de montaj, pe cînd asupra condensatorului C_2 se poate acționa cu o șurubelniță printr-un orificiu practicînd în capacul cutiei. Linia de acord L_1 este construită dintr-un conductor de Cu-Ag $\phi 1,5$ cu lungimea de 70 mm, avînd un capăt sudat pe condensatorul C_2 și un capăt pe suportul varactorului (de formă pătrată sau circulară $\phi 8$).

De la varactor, imediat la masă se conectează rezistorul R cu valoarea de 15 k $\Omega/0,5$ W. Acest rezistor trebuie să fie de tipul cu rezistența distribuită în volum pentru a avea o inductanță parazită cît mai mică.

Circuitul rezonant $C_3 L_2$ este acordat pe armonica a 2-a a semnalului de la intrare, respectiv pe 864 MHz. Linia L_2 este confecționată dintr-un segment de țevă de Cu-Ag $\phi 3$. Un capăt al acestei

linii este sudat pe suportul varactorului, celălalt capăt fiind sudat pe condensatorul C_3 (0,5-3 pF).

Lungimea liniei L_2 este de 60 mm. O formă mai complicată o are linia L_3 . Forma și dimensiunile acestei linii sînt date în fig. 5. Această linie se confecționează la strung, din cupru sau alamă, după care se argintează, sau se poate realiza și dintr-o țevă de cupru cu diametrul exterior de 6 mm. La distanța de 8 mm de un capăt se fixează, prin cositorire, o șaibă de cupru. De la șaibă pînă la capăt, deci pe o porțiune de 8 mm, se practicînd un filet.

La celălalt capăt al liniei, în interior, pe o lungime de 10 mm, se face filet. În această parte a țevii se introduce un șurub ce are un capăt prevăzut cu șliț pentru șurubelniță, iar pe celălalt capăt are lipită o rondelă $\phi 8$. Linia L_3 se fixează cu piuliță de peretele cutiei triplorului. Între suportul varactorului și capătul liniei L_3 apare condensatorul C_4 .

În dreptul extremității liniei L_3 , spre varactor, în cutie se practicînd o gaură care se filetează și în care se introduce un șurub, la capătul căruia este fixată o rondelă $\phi 8$. Acest șurub (rondela) împreună cu corpul liniei L_3 formează condensatorul de acord C_5 . La distanța de 7 mm de capătul rece al liniei L_3 se sudează conductorul pentru cuplajul antenei.

În locul cutiei de aluminiu a fost experimentat un montaj într-o cutie improvizată din circuit dublu placat cu folie de cupru, sudată pe ambele părți, rezultatele fiind foarte bune.

Cînd montajul triplorului este terminat, urmează reglajul și acordul circuitelor. În triplor se injectează o putere de aproximativ 3 W. La ieșirea triplorului se conectează ca sarcină un bec pentru 24 V sau 12 V cu putere de 1-3 W. Se reglează apoi condensato-

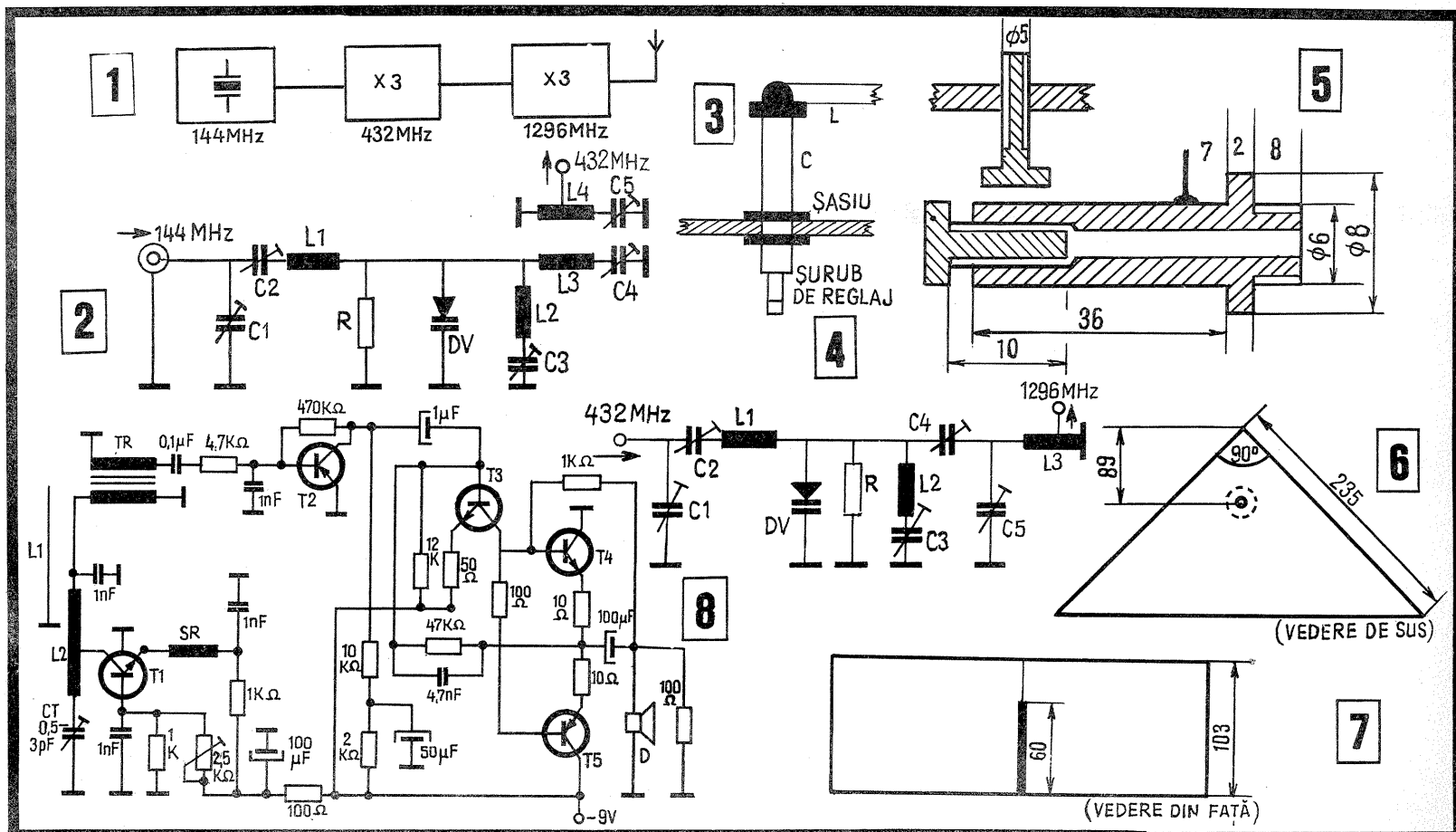

rele, în ordinea numerotării (cu mici re-
veniri asupra lor), urmărindu-se în per-
manență o incandescență maximă a becu-
lui. Cu această operație partea electro-
nică a emițătorului este terminată, urmă-
rind a confecționa sistemul radiant.

Cu bune rezultate a fost încercată o
antena diedru. Aceasta se confecționează
din tablă de aluminiu cu grosimea de
0,3-0,5 mm, sau din oricare alt tip de
tablă. Dimensionarea bucăților de tablă
este dată în fig. 6 și fig. 7. Din fig. 7 se
observă că antena propriu-zisă este un
segment în 1/4 din fir de cupru ϕ 2.

Triunghiul de bază al antenei se fixează
(cu șuruburi) chiar de cutia triplorulu-
i cu orificiul pentru antenă (la 89 mm
de la colț pe bisectoare) chiar în dreptul
liniei L_3 .

După ce ansamblul antenei a fost
montat, se încearcă o ușoară reecordare
a elementelor C_4 și C_5 , urmărindu-se
maxim cîmp electromagnetic la receptor
sau la un măsurător de cîmp. Această
reecordare nu este esențială pentru buna
funcționare a emițătorului. Cîștigul an-
tenei oricum este în jur de 10 dB.

RECEPTORUL

Varianta optimă pentru receptor în
condițiile unei permanente experien-
tări este tipul cu superrație, pentru
simplitatea și numărul mic de piese ce
le conține și în special pentru timpul
scurt de execuție. Întregul aparat se
compune din etajul de radiofrecvență și
amplificatorul de audiofrecvență. Tran-
zistorul din etajul de superrație este
de tip BFY 90, dar a funcționat cu rezul-
tate foarte bune și tranzistorul de tip
BFX 89 (fig. 8).

La intrare, linia L_1 constituie antena
de recepție cuplată inductiv cu circuitul
oscilant L_2C . Lungimea acestei linii este
60 mm. Distanța de la linia L_2 este de
4 mm. Cele două linii se cuplează pe o
distanță de 10 mm (se montează paralel).

Linia L_2 din circuitul oscilant este
construită din țevă de Cu-Ag ϕ 5 mm
și are o lungime de 32 mm. Colectorul
tranzistorului se lipește la distanța de
5 mm de punctul unde este montat
condensatorul semivariabil. Celălalt capăt
al liniei L_2 este fixat pe un condensator
de trecere. Prin condensatorul de tre-
cere, linia L_2 este legată la transfor-
matorul TR. Acest transformator este uti-
lizat la aparatul «Mamaia» și servește
la cuplarea între etajul prefinal și final.
La linia L_2 se cuplează primarul trans-
formatorului. În continuare urmează un
amplificator de audiofrecvență ce debi-
tează semnalul pe un difuzor miniatură
sau pe o cască telefonică.

Tranzistoarele T_2 (EFT 323) și T_3
(BC 107) formează două etaje ampli-
ficate de tensiune.

Tranzistoarele T_4 (AC 181) și T_5
(AC 180) formează etajul final de putere.

Intrarea în reacție a etajului super-
reacție se obține din polarizarea bazei
tranzistorului T_1 , și anume prin mane-
vrarea cursorului potențiometrului de
2,5 k Ω , cînd în difuzor începe să se audă
fișitul specific acestui gen de receptor.
După ce s-a stabilit funcționarea recep-
torului, se pune în funcțiune un emițător
pe 23 cm și se manevrează trimerul CT
pînă se recepționează semnalul emis.

Dacă la manevrarea condensatorului
CT etajul are tendința de a ieși din osci-
lație, se revine asupra polarizării bazei
tranzistorului T_1 .

De reținut că tranzistorul T_1 are
capsula introdusă într-un suport (ca cel
de la bateriile de 9 V) sudat la masă.

Socul de radiofrecvență SR are 5 spire
din Cu-Em ϕ 0,3, bobinate pe un dia-
metru de 2 mm.

Întregul montaj se introduce într-o
cutie metalică, din care iese doar ante-
na. Antena poate avea un reflector diedru
ca la emisie, și atunci cîștigul la recepție
crește considerabil. Trebuie avut însă în
vedere că propagarea undelor de 23 cm
se supune legilor opticii geometrice și
deci între emițător și receptor nu trebuie
să existe obstacole obturante.

Alimentarea radioreceptorului se face
cu 9 V, consumul etajului superreacție
fiind de 1,5 mA.

AMPLIFICATOR LINIAR DE 80W

DIMITRIU OLIMPIU-Y04W0/MM

Conceput pentru semnale telegra-
fice (CW), cu bandă laterală unică
(SSB) și cu modulație de amplitu-
dine (AM), amplificatorul funcționează
cu tubul PL 504 sau PL 500 (EL 500),
avînd grilele la masă.

Datorită rezistenței mici de intrare
de 50-70 Ω , se permite conectarea
printr-un cablu coaxial (se recoman-
dă totuși nu mai lung de 1 m) la un
excitator sau la un mic emițător ca-
pabil să debiteze cca 7-10 W pe toate
benzile.

În amplificatorul RF (fig. 1) șocul S_1
are 5x200 de spire Cu-Em 0,3 mm, car-
casă ϕ 6 mm.

Pentru evitarea oscilațiilor parazite,
în anod se montează o bobină (7 spire
Cu-Em 1 mm, pas 1 mm, ϕ 10 mm,
peste o rezistență chimică de 40-60 Ω).

Șocul S_2 are 207 spire Cu-Em 0,3 mm,
pe un tub pvc cu ϕ 25 mm (fig. 2).
Bobina filtrului Collins are 5 spire Cu
sau Cu-Ag 1,5 mm, pas 1,5 mm, pe
o carcasă din calit sau alt material
asemănător cu ϕ 60 mm. Pentru banda
de 21 MHz are o priză la spira 1,5,
iar pentru banda de 14 MHz, la spira
3,3. Poziția exactă se va stabili ul-
terior. Dacă se mărește numărul de
spire pînă la 24 și, de asemenea, și
valoarea celor două condensatoare
variabile cu cîte 200-250 pF fiecare,
atunci se poate accorda și pe benzile
de 7 și 3,5 MHz.

Condensatorul CV_1 este de 3x50 pF
cu distanța rotor/stator de 1 mm, iar
 CV_2 este de 2x360 pF.

Șocul S_3 are 5x200 de spire Cu-Em
0,2 mm, carcasă cu ϕ 6 mm, pe un
dop din plastic. Acest șoc va fi ecranat
la o distanță de două ori diametrul
cel mai mare al înfășurării.

Șocurile S_1 , S_2 și bobina filtrului
Collins se vor monta cu axele perpen-
diculare.

Instrumentul de 250-300 mA va fi
ecranat, iar condensatorul disc de
10 nF se va monta direct pe contactele
instrumentului. Tubul final va fi ecranat,
dar cu spațiu suficient pentru ră-
cire.

Comutatorul electronic de antenă a
fost realizat pe o plăcuță cu circuit
imprimat și apoi complet ecranat și
montat în imediata apropiere a lui
 CV_1 . Cablul coaxial prin care se cu-
lege energia din filtru și antenă nu
trebuie să fie mai mare de 10 cm.

Tensiunea de alimentare poate fi
între 100 și 175 V și este culeasă din
redresorul receptorului.

Condensatorul din grila tubului de
comutație se va alege prin încercări,
pentru obținerea unui transfer optim
de semnal; poate avea valori între 5
și 15 pF, la o tensiune de lucru de
cel puțin 2 kV.

Monitorul CW

Semnalele emise, CW sau SSB,
prin monitorul echipat cu tranzistorul
EFT 355 sau similare sînt trecute în
etajul de joasă frecvență al receptoru-
lui, avînd în felul acesta un control
permanent.

Valoarea condensatorului de 10 pF
la 2 kV nu este critică și se alege
funcție de intensitatea minimă pe care
dorim să o reglăm pentru etajul de AF
al receptorului. Acest condensator se
montează direct pe mufa de intrare și
se cuplează cu monitorul printr-un
cablu coaxial (lung de 10 cm).

Montajul se va realiza pe o plăcuță
cu circuit imprimat și complet ecranat.

Condensatorul însemnat va avea o
valoare de 10 nF, funcție de tonul pe
care dorim să-l obținem la audiere.

Șocul se realizează pe tole E 6, are
100+400 de spire Cu-Em ϕ 0,1 mm, iar
dacă nu oscilează, se vor inversa ca-
petele înfășurării.

Pentru lucrul în AM, monitorul se
scoate din circuit cu ajutorul între-
rupătorului pe același ax cu P 1, de
10 k Ω necesar reglării volumului sem-
nalului.

Monitorul se cuplează cu G 1 la
etajul final al receptorului printr-un
cablu coaxial tip TV, de cca 60 cm
lungime.

Atît monitorul, cît și comutatorul
electronic de antenă se vor monta pe
același șasiu cu amplificatorul RF
Alimentatorul (fig. 4)

Transformatorul cuprinde o înfășu-
rare pentru filament cu priză pentru
bec — control și o înfășurare pentru
înaltă tensiune de 200 V — 300 mA,
care cu ajutorul a două diode F 407
sau similare și al lui K_2 se poate dubla
tensiunea pînă la cca 500 V.

Întreprupătorul K_1 se va folosi atunci
cînd dorim să nu avem IT în ampli-
ficatorul RF.

Filtrul de rețea cuprinde și două
înfășurări, fiecare avînd cîte 14 spire,
Cu-Em ϕ 1 mm, pas 0,5 mm, pe o

carcasă de 14 mm. Conexiunile aces-
tui filtru vor fi cit mai scurte, iar fil-
trul va fi complet ecranat.

Vor fi ecranate separat toate cablu-
rile de alimentare, de asemenea și
întreg ansamblul.

Acordul

Fără a cupla tensiunea în ampli-
ficator, se pune în funcțiune excitato-
rul și se execută acordul pentru a
putea debita cca 10 W.

Se cuplează prin K_1 tensiunea mi-
nimă (K_1 pe poz. S_1) și se execută
acordul filtrului Collins: CV_2 la maxi-
mă capacitate, se va regla rapid CV_1
pînă la obținerea unui minimum de
curent anodic și apoi se micșorează
treptat CV_2 ; iar se reface acordul lui
 CV_1 pentru obținerea la rezonanță a
unui minimum de curent admisibil de
tubul final (cca 160-170 mA), urmă-
rind ca undametrul fin, fig. 3, să in-
dice maximă luminozitate pentru banda
la care se execută acordul.

Din excitator se va mări atît de mult
curentul la amplificatorul linear cît
permite tubul final al excitatorului și
al etajului RF, reecordînd de fiecare
dată filtrul Collins.

Se va urmări ca în pauza de lucru
curentul anodic al finalului din excita-
tor să fie zero, iar curentul anodic

(CONTINUARE ÎN PAG. 15)

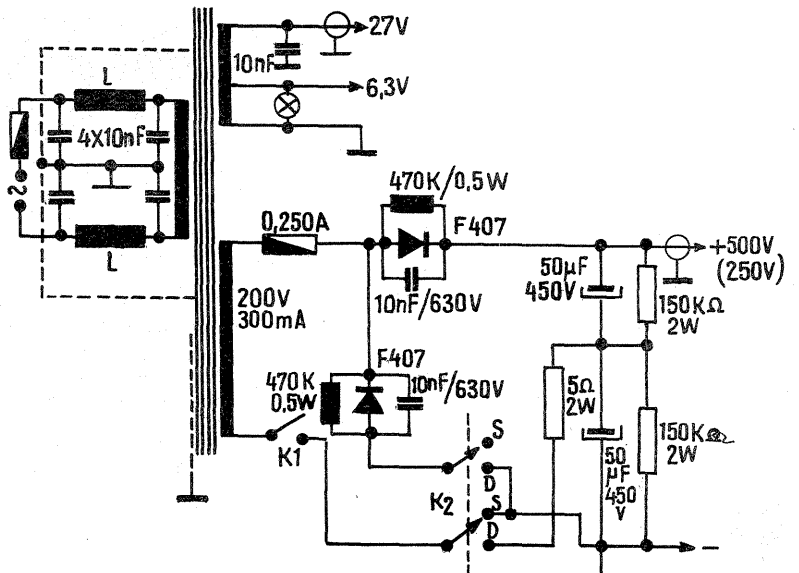
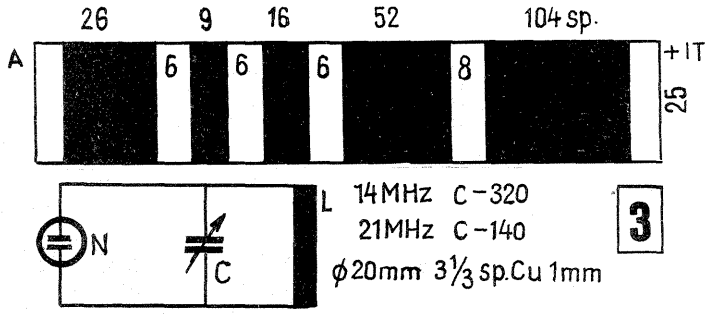
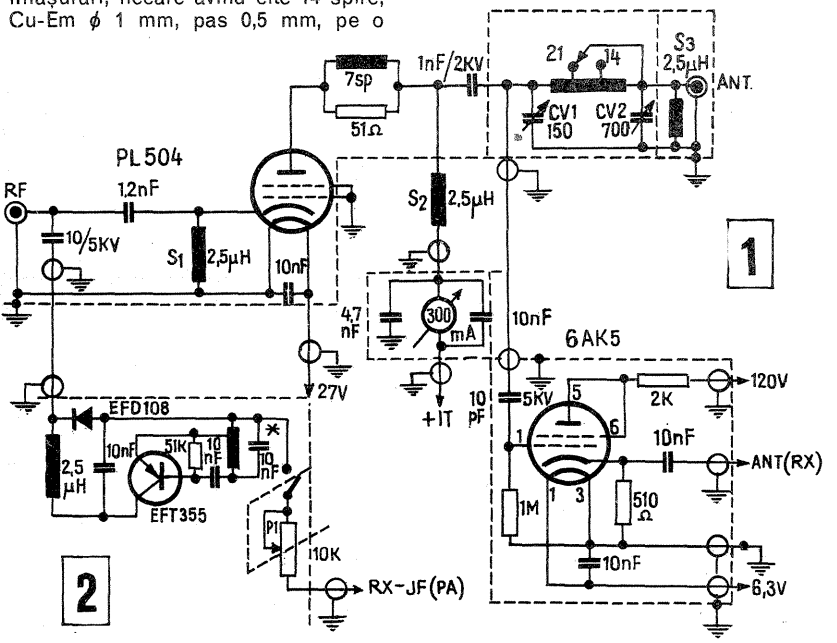

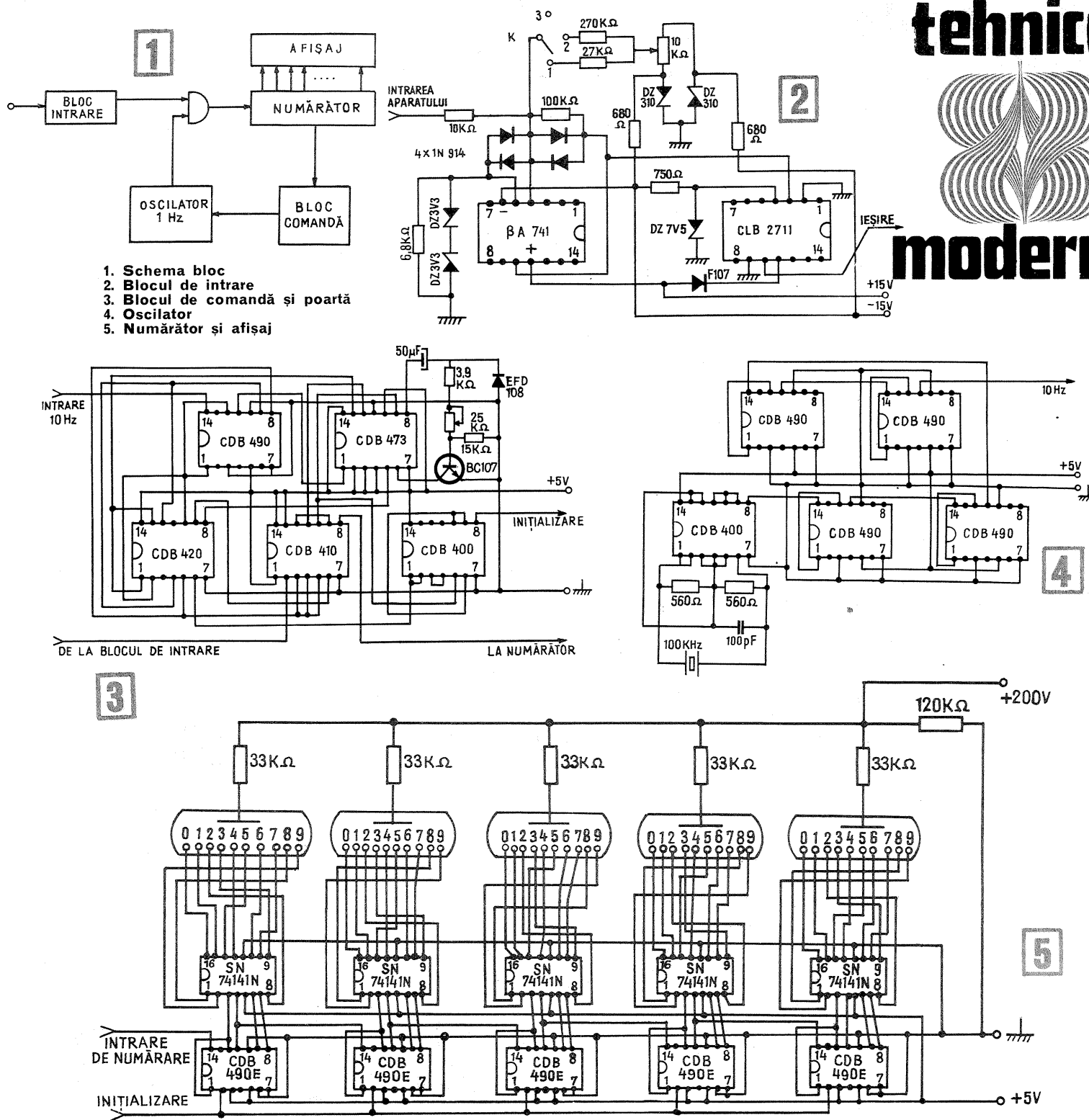
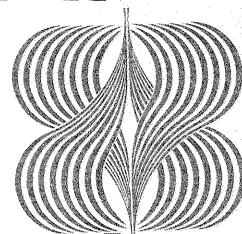

1. Schema bloc
2. Blocul de intrare
3. Blocul de comandă și poartă
4. Oscilator
5. Numărător și afișaj

FRECVENȚMETRU NUMERIC

Ing. PAUL ALESU

Schema bloc a aparatului este dată în fig. 1. Rolurile blocurilor componente sînt următoarele: blocul de intrare transformă semnalul alternativ de la intrare într-o succesiune de impulsuri cu aceeași frecvență ca a semnalului de la intrare; oscilatorul pe 1 Hz generează impulsuri standard cu durata de 1 s; circuitul «Ș» (poarta) lasă să treacă spre numărător impulsuri de la blocul de intrare numai pe durata unei secunde; numărătorul numără și memorează impulsurile de la poartă; afișajul conține tuburile Nixie în care se luminează cifrele corespunzătoare frecvenței semnalului de la intrare, iar blocul de comandă veghează și corelează buna funcționare a tuturor blocurilor.

Blocul de intrare (fig. 2) conține un amplificator operațional (741) și un comparator integrat (2711). Sînt prevăzute două reglaje ale nivelului de comutație: unul brut (comutatorul K) și unul fin (potențiometrul de 10 kΩ). Tensiunea de vîrf maxim admisă la intrarea aparatului este de 50 V. Toate rezistențele sînt de 0,25 W. Blocul de comandă și poarta (fig. 3) conțin cinci circuite integrate și un tranzistor. Cu ajutorul potențiometrului de 25 kΩ se reglează timpul de afișare. Blocul de comandă conține și un divizor de frecvență cu 10 (CDB 490), care este utilizat și ca divizor, și ca parte componentă a blocului de comandă.

Oscilatorul (fig. 4) este format din-

tr-un oscilator cu cuarț pe 100 kHz și patru divizoare de frecvență cu 10. Acest bloc generează impulsuri cu frecvența de 10 Hz, care va fi divizată în cadrul blocului de comandă (astfel se ajunge la 1 Hz).

Numărătorul și afișajul sînt prezentate în fig. 5.

Este indicat ca aparatul să se realizeze pe patru plăci de cablaj dublu, astfel: numărătorul și afișajul pe o placă, blocul de comandă și oscilatorul pe a doua placă, redresoarele și stabilizatoarele pe a treia placă, iar blocul de intrare pe a patra placă. Este strict necesar ca blocul de intrare să fie singur pe placă, să fie ecranat de restul aparatului și să fie montat cît mai departe de transformator și tuburile Nixie.

Este preferabil ca legătura între plăci să se facă cu ajutorul a patru conectoare.

Utilizarea aparatului. Se conectează la priză, se așteaptă cca 10-15 minute ca aparatul să intre în regim, se conectează semnalul de măsură la intrare, se reglează nivelul de comuta-

ție pînă cînd se observă că aparatul numără și se reglează timpul de afișare astfel ca să se poată citi numărul afișat.

Alimentarea montajului se asigură de la un grup de redresare și stabilizare. Transformatorul de rețea (comun) va avea trei înfășurări secundare separate, după cum urmează:

- o înfășurare de 140 V~/20 mA;
- o înfășurare cu priză mediană de 2 x 15 V~/30 mA;
- o înfășurare de 9 V~/1,2 A.

Tensiunea alternativă de 140 V se redresează monoalternanță (cu o diodă F 107 etc.) și se filtrează cu 10 μF/350 V, constituind sursa continuă de 200 V.

Tensiunea alternativă de 2 x 15 V este redresată (4 x F 107) și filtrată (2 x 1000 μF/25 V) într-un montaj de sursă dublă, obținîndu-se astfel tensiunile de +20 V și -20 V față de masă.

Tensiunea alternativă de 9 V se redresează în punte (4 x F 107) și se filtrează (1000 μF/25 V), obținîndu-se astfel alimentarea continuă de 10 V.

CIRCUITE CU AMPLIFICATOARE OPERATIONALE

Ing. ANDRIAN NICOLAE

Datorită performanțelor electrice și gabaritului redus, circuitele integrate sînt utilizate din ce în ce mai mult în locul celor discrete. Aplicațiile date în continuare vin să confirme larga utilizare a amplificatoarelor operaționale. Vor fi prezentate o serie de scheme simple care nu pun probleme de construcție și reglaj.

Fig. 1 reprezintă un stabilizator de tensiune. Pot fi utilizate circuitele integrate liniare $\beta A 741$ sau $\beta A 709$.

În cazul folosirii circuitului $\beta A 709$ se vor prevedea și circuitele de compensare (vezi «Tehnium» nr. 5 și 10/1976).

Conectînd diode Zener de diferite valori, pot fi obținute diferite tensiuni stabilizate. Tranzistorul comandat trebuie să suporte curentul necesar în sarcină. De remarcat faptul că tensiunea de alimentare a circuitului integrat se ia de la o sursă separată.

Fig. 2 reprezintă un generator de

impulsuri dreptunghiulare. Prin schimbarea valorilor condensatorului de $0,01 \mu F$ sau a rezistenței de $30 k\Omega$ se pot obține impulsuri cu durate și frecvențe diferite.

Tot cu ajutorul unui amplificator operațional se poate realiza și un bistabil Flipflop (fig. 3). Aplicîndu-se cîte un impuls pe SET sau RESET se schimbă starea de la ieșirea amplificatorului.

În fig. 4 se dă un triger Schmitt care transformă în impulsuri dreptunghiulare o tensiune sinusoidală sau un alt semnal.

Schema din fig. 5 reprezintă un generator de semnal de forma dintelui de ferăstrău. Aplicîndu-se pe intrarea RESET un semnal dreptunghiular, la ieșirea amplificatorului se obține un semnal integrat. Durata noului semnal este egală cu cea a semnalului dreptunghiular.

O altă schemă interesantă este cea

din fig. 6. Montajul furnizează la ieșire un semnal în scară, util în depănarea osciloscopelor sau a televizoarelor. Treptele scării sînt determinate de semnalul dreptunghiular aplicat la intrare (U_{in}). Numărul lor este determinat de semnalul aplicat la intrarea RESET (aducere la poziția inițială). Principiul de funcționare se bazează pe încărcarea în trepte a condensatorului de $1 \mu F$. În tot acest timp intrarea RESET este conectată la masă. Dacă la un moment dat se aplică semnal pozitiv față de masă pe această intrare, ieșirea cade la zero.

Un generator de semnal dreptunghiular, folosind numai un condensator, se dă în fig. 7. Frecvența de repetiție a impulsurilor se schimbă din condensator sau rezistența de $30 k\Omega$.

Fig. 8 reprezintă un filtru trece-sus cu frecvența de tăiere de $1 kHz$, util în circuitele de corecție a tonului. Frecvența de tăiere se poate modifica în jurul frecvenței de $1 kHz$ prin schimbarea valorii rezistenței de $11 k\Omega$.

În fig. 9 se dă un comparator de tensiune. Dacă tensiunea de referință are o valoare pozitivă oarecare, iar $U_{in}=0$, ieșirea amplificatorului are $+U$. Crescînd tensiunea de intrare, ieșirea își va menține potențialul pozitiv pînă cînd $U_{in}=U_{ref}$. În acel moment ieșirea comparatorului va căpăta valoarea $U=0$.

Tot cu un amplificator operațional se poate realiza un circuit logic SAU (fig. 10). Dacă una din intrări primește

valoarea logică «1» (o tensiune pozitivă), ieșirea va deveni «0» logic (aproximativ $+U$).

Un tachometru se poate realiza ușor cu un amplificator operațional (fig. 11). La ieșire apare componenta continuă amplificată în funcție de frecvența ce se aplică la intrare.

Tot un tachometru reprezintă și schema din fig. 12, dar la ieșire apare un semnal proporțional cu suma celor două frecvențe aplicate la cele două intrări.

De multe ori este nevoie de a separa două etaje de amplificare. Rolul de separator îi revine montajului Buffer cu amplificarea unitară (fig. 13). Impedanța de intrare este infinită, iar cea de ieșire este zero.

Un montaj cu coeficient ridicat de stabilizare și netezire a pulsațiilor se dă în fig. 14. Prin schimbarea diodei Zener și prin folosirea unui tranzistor de putere adecvată se obține un stabilizator cu performanțe bune și cu parametri electrice dorțiți. Montajul din fig. 15 reprezintă o sursă de tensiune de referință cu performanțe foarte bune. Folosind o diodă Zener de $10 V$, se obține la ieșire o tensiune stabilizată cu o variație de numai $14 mV$ pentru o tensiune de alimentare variabilă între 12 și $18 V$. De remarcat faptul că amplificatorul operațional se alimentează de la aceeași sursă nestabilizată.

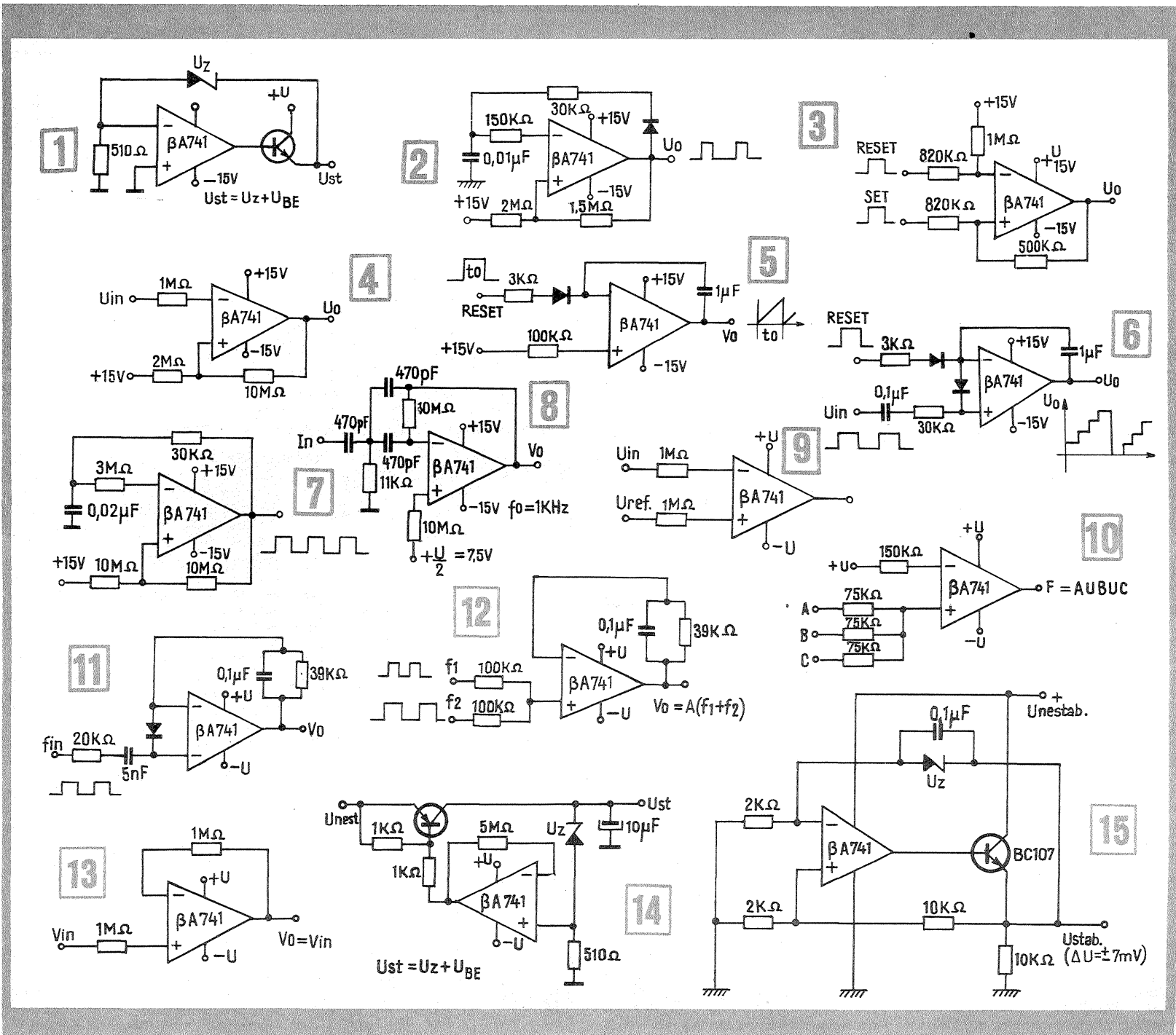

EGALIZATOR AUDIO CU CINCI BENZI

N. TURTUREANU

Stațiile de amplificare de înaltă fidelitate sînt prevăzute cu reglaje de ton separate pentru tonurile înalte și pentru tonurile joase. Acest reglaj nu satisface însă întotdeauna cerințele ascultătorilor. Astfel, dacă se dorește accentuarea sau atenuarea unei benzi înguste, reglajele de ton obișnuite nu mai sînt eficace.

Sonorizarea în anumite încăperi, în special în cele cu dimensiuni mari, impune utilizarea unui echipament electroacustic adecvat. Tendința de rezonanță la anumite frecvențe le accentuează în mod supărător, ajungîndu-se chiar la acroșaj. Există săli care au tendința de microfonie, iar altele (în special cele mici) au tendința de atenuare în anumite benzi de frecvențe. Aceste deficiențe acustice ale săli-

lor sau încăperilor nu se pot remedia întotdeauna cu elemente acustice pasive (perdele, incinte fonoabsorbante, suprafețe reflectorizante etc.).

Montajul prezentat în fig. 1 permite accentuarea sau atenuarea independentă a unui număr de cinci benzi de frecvențe. Acest filtru multiplu special a fost conceput pentru frecvențele care au ponderea cea mai importantă în sonorizare. Banda de 60 Hz permite accentuarea sau atenuarea basilor; de asemenea, în ea se poate atenua zgomotul (brumul) de rețea care apare la unele înregistrări realizate de amatori. Banda de 240 Hz accentuează sau atenuază tonul de «butoi», benzile 1 kHz și 3,5 kHz sînt de «prezență» și influențează inteligibilitatea vorbirii. Prin reglarea benzii de 10 kHz se obține

o redare îmbunătățită a armonicilor instrumentelor de percuție cu frecvență mare (cinel, mătură, triunghiu, tamburină etc.); de asemenea, redarea instrumentelor de suflat (alămuri) este mai fidelă. În această bandă de frecvențe intră însă și zgomotele de fond; de aceea reglajul se face cu multă prudență.

De remarcat că montajul prezentat se pretează și la corectarea anumitor deficiențe ale unor elemente din lanțul de aparate audio folosite în stațiile de înaltă fidelitate. Analizînd schema, se poate constata că filtrele se compun din cinci circuite rezonante LC acordate pe o anumită frecvență (f_0).

Potențiometrele $P_1 - P_5$ permit trecerea circuitelor rezonante din circuitul de reacție negativă în circuitul de intrare al tranzistorului T_2 . În acest fel se obține accentuarea, respectiv atenuarea unor benzi de frecvențe determinate. În poziția de mijloc a potențiometrelor, banda de trecere este liniară.

Amplificarea în această poziție este unitară, iar distorsiunile, la o tensiune de intrare de pînă la 1 V, sînt sub 1%. Accentuarea sau atenuarea circuitelor LC este limitată de rezistențele înseriate în aceste circuite la o valoare de ± 15 dB.

Realizarea corectă a circuitelor rezonante LC cere cunoștințe avansate și experiență, motiv pentru care montajul nu este recomandat constructorii-



lor începători. Bobina L_1 se poate realiza pe tolele unui transformator «blocking» de la un televizor, iar bobinele $L_2 - L_5$ pe oală de ferită. Numărul de spire depinde de calitatea tolelor sau a feritei utilizate. Din acest motiv se indică doar inductanța bobinelor. Numărul de spire se va calcula aproximativ, iar acordul exact se realizează cu ajutorul unui generator audio și al unui voltmetru electronic sau osciloscop (cu bobinele montate în aparat).

Potențiometrele de reglaj $P_1 - P_5$ vor avea caracteristică liniară. Folosind potențiometre cu deplasare liniară a cursorului, panoul frontal poate fi executat într-o formă modernă, sugerată în schița din fig. 2.

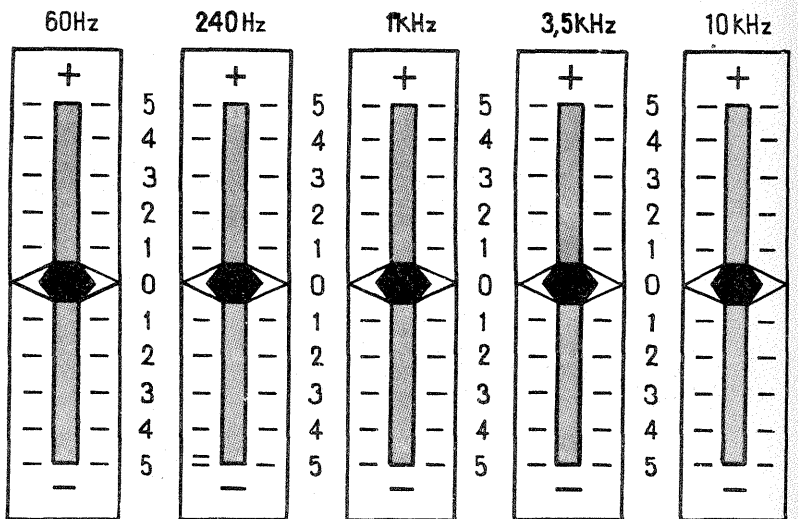
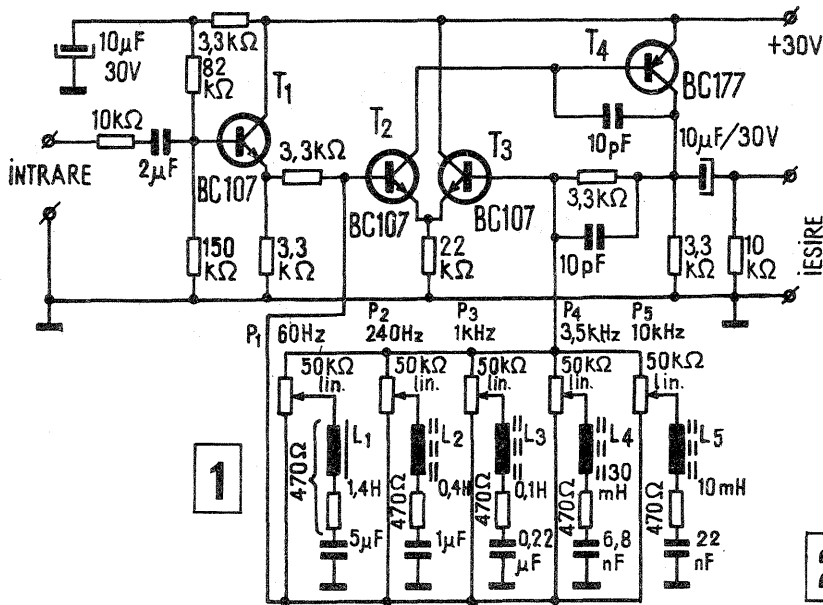

INCINTĂ ACUSTICĂ

Ing. G. VASILESCU

Articolul de față prezintă construcția unor incinte acustice închise de mică putere, destinate sonorizării într-o încăpere obișnuită. Două asemenea incinte pentru audiții stereo asigură atât volumul cât și calitatea unui program de înaltă fidelitate.

Construcția se poate face în două variante, cu panoul frontal degajat (fig. 1 A) sau cu panoul frontal încorporat (fig. 1 B), între cele două variante deosebirile fiind relativ mici. Pe baza sistemului constructiv al cutiei se pot realiza incinte de putere (20-50 W), cu adaptarea corespunzătoare a dimensiunilor. La dimensiunile propuse s-au folosit un difuzor P 21480 de la aparatele de radio «Mastro» (6 W, 4 Ω) și un difuzor de înalte TESLA (5 W, 4 Ω). De buna calitate a difuzoarelor depinde calitatea audiției; pe cât posibil, acestea se vor încerca astfel ca sunetul emis să fie cât mai clar și nedistorsionat în apropierea puterii maxime.

Realizarea incintei presupune îndemnare și pricepere atât pentru partea de tîmplărie cât și pentru cea electrică. Structura cutiei este ușor de dedus din figu-

rile 1 și 2. Plăcile se fac din PAL gros de 20 mm, iar barele și colțarele din lemn de brad conform schițelor din figura 3. Valorile de sub linia de cotă aflată între paranteze corespund variantei B.

Barele de rigidizare verticale se prind de pereții laterali, iar colțarele de capace. Prinderea se face cu aracet și cu cîte două cuie (fig. 4). Cutia se assemblează după 24 de ore, lipindu-se toate porțiunile în contact cu aracet și stringîndu-se cu 2-3 holșuruburi pe fiecare parte. Panoul frontal și cel posterior rămîn piese separate. În panoul frontal se execută orificiile destinate difuzoarelor. Dacă se doresc două incinte, orificiul mic pentru a doua incintă se va face de cealaltă parte a axei de simetrie.

Difuzoarele se prind cu holșuruburi pe panoul frontal, intercalîndu-se pe contur și o garnitură de stofă groasă de 3-4 mm. Prinderea panoului frontal de cutie se face cu 4 șuruburi M10-M12 cu capul hexagonal îngropat (asigurare contra rotirii). Corespunzător, în cutie se dau găuri de trecere (fig. 5). În barele de rigidizare se vor realiza degajări corespunzătoare porțiunii tronconice a difu-

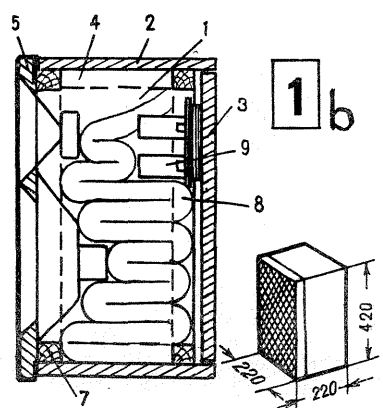
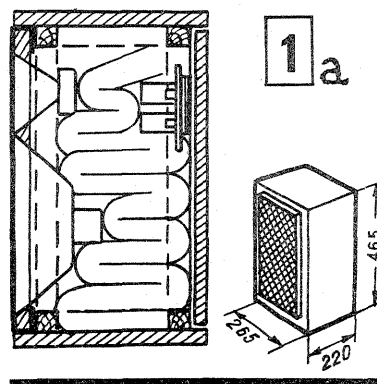

zoarelor. În cazul variantei B, aceste degajări vor fi foarte mici. Corecta execuție a degajărilor se verifică cu difuzoarele montate pe placa frontală (fig. 6).

Capacul din spate se prinde cu holșuruburi (6 în cazurile de față), intercalîndu-se o garnitură de burete. Pe capacul din spate se prinde filtrul de separație a frecvențelor pentru cele două difuzoare cu patru holșuruburi și o garnitură de burete sau cauciuc spongios.

Finisarea cutiei se face prin placare cu furnir care va fi băiuit și lăcuit în culorile dorite, sau prin vopsire. Incintele realizate de autor au fost îmbrăcate cu un material ce imită pielea.

Din punct de vedere electric, difuzoarele au fost conectate prin intermediul unui filtru separator tip paralel, cu o atenuare de 9,5 dB/octavă (fig. 7). Frecvența de tăiere f_t pentru care s-a făcut calculul este de 3 000 Hz. Formulele de calcul sînt:

$$C = \frac{1}{\sqrt{2} \omega_t Z} \quad L = \frac{\sqrt{2} Z}{\omega_t}$$

unde $\omega_t = 2 \pi f_t$ și se aplică pentru $L_1 = L_2 = L$, $C_1 = C_2 = C$.

În cazul utilizării unor difuzoare cu alte impedanțe sau pentru o altă frecvență de tăiere, se vor recalcula valorile L și C .

În cazul construcției realizate, $L = 3$ mH și $C = 9,3$ μF.

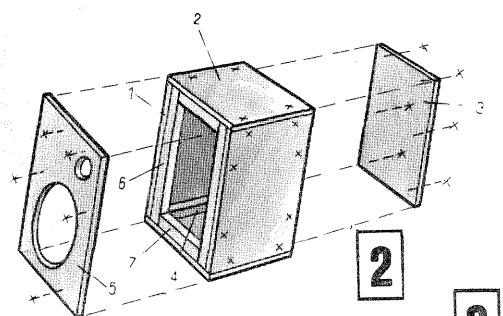

a = 100 pentru bara orizontală (7) și colțarul (4) la varianta A;
a = 145 pentru bara orizontală (7) la varianta B;
a = 100 pentru colțarul (4) la varianta B.

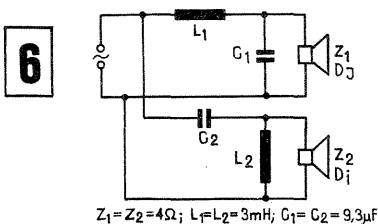
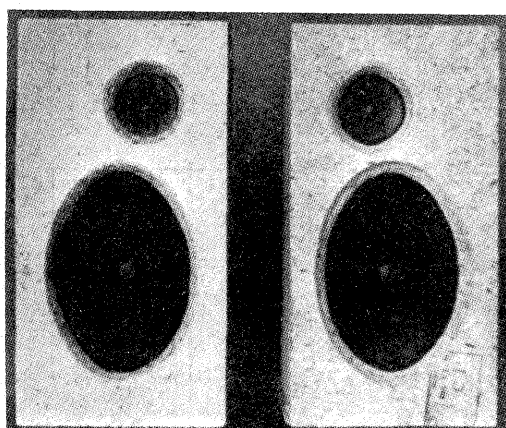
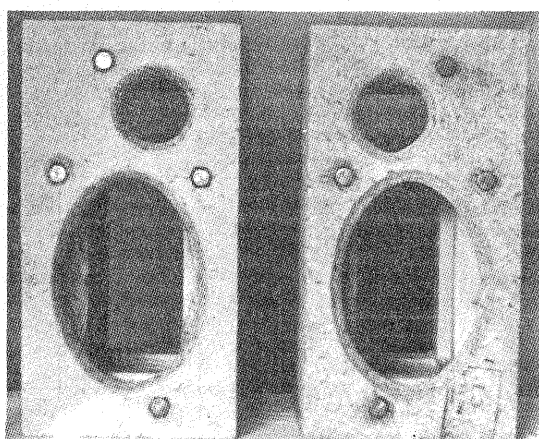
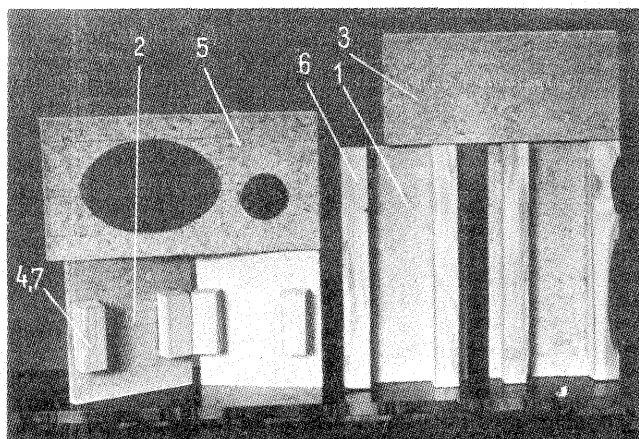
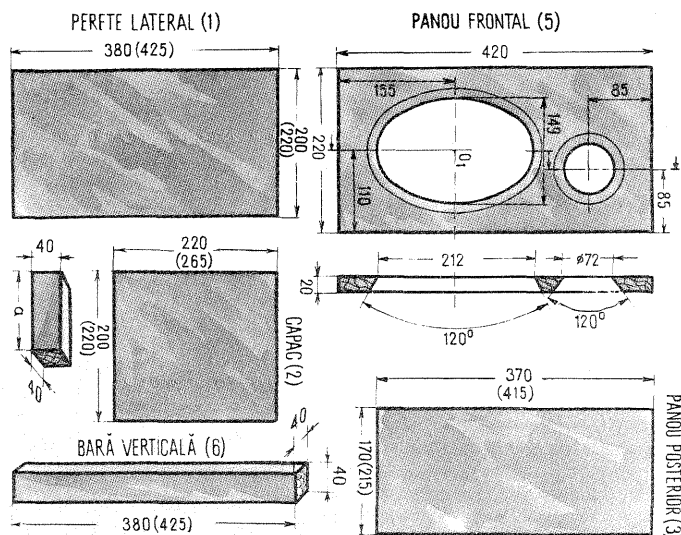

10

Inductanța s-a realizat prin înfășurarea de 830-840 de spire de sîrmă din Cu-Em ϕ 0,9 mm pe o carcasă cu dimensiunile date în schița din fig. 8. Carcasa se face din orice material plastic. Filtrul se realizează elegant pe o placă de textolit sau sticlotextolit. În fig. 9

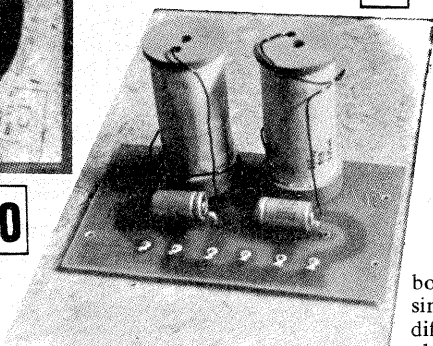

7

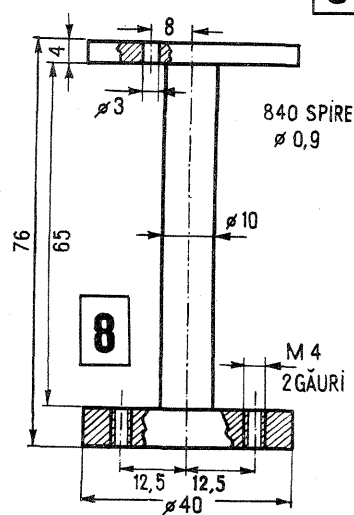

bornele difuzoarelor). O determinare simplă se face cu o baterie, conectînd difuzorul scurt și observînd sensul deplasării membranei. Legăturile se fac astfel încît membranele ambelor difuzoare să oscileze în același sens pentru aceeași perioadă.

Datorită filtrului, impedanța incintei

este mai mare de 4Ω (între 5 și 6Ω), ceea ce permite și cuplarea în paralel a două incinte pentru audiții mono de la un singur canal de 4Ω . Desigur, incintele pot fi conectate în serie, ceea ce corespunde la o impedanță de 10-11 Ω .

Pinza ce acoperă panoul frontal va fi o țesătură relativ rară care să nu opună rezistență mare coloanei sonore puse în mișcare de membranele difuzoarelor. Este preferabil un material care intră la apă. Materialul ud este întins pe o suprafață plană și se pune peste ei panoul frontal. Marginile materialului (care depășesc panoul cu 5-6 cm) se întind și se lipesc pe spatele panoului frontal. Usucarea se face rapid cu fierul de călcat prin intermediul a două straturi de foaie de calc pentru ca aracetul să nu se prindă de talpa metalică. După uscarea feței, materialul se va întinde și mai bine.

Reper	Bucăți	
	Pt. o boxă	Pt. două boxe
1. Perete lateral	2	4
2. Capac	2	4
3. Panou posterior	1	2
4. Colțar	4	8
5. Panou frontal	1	2
6. Bară rigidizare verticală	4	8
7. Bară rigidizare orizontală	4	8
8. Material fonoabsorbant	—	—
9. Filtru de separare	1	2

se dă circuitul realizat de către autor. Cruciulițele marchează găuri de trecere pentru prinderea inductanțelor și prinderea întregii plăci.

Dealtfel, în fig. 10 se prezintă filtrul realizat complet. Condensatoarele de 10 μF au fost sortate pentru a fi cît mai apropiate de valoarea calculată. Induc-

tanțele au fost măsurate pe punte și aduse la valoarea necesară cu precizie mai bună de 0,5%. Pentru conectarea difuzoarelor la intrare s-au plantat cose de legătură. Legăturile se fac cu cablu lițat. Se va acorda mare atenție pentru a nu se conecta difuzoarele în antifază (de obicei, un punct marchează una din

9

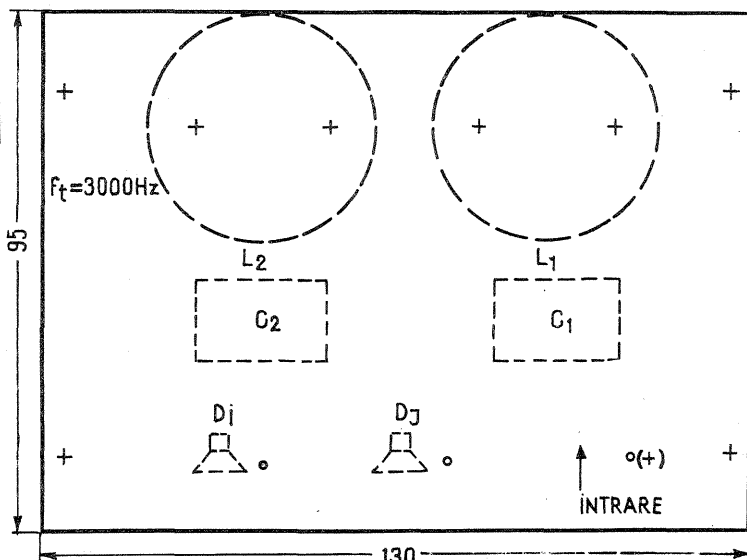

TRANZISTOARE-ECHIVALENTE

(după catalogul I.P.R.S.-Băneasa, 1977)

2 S 12	AC 180
2 S 14	EFT 333
2 S 15	AC 180
2 S 18	AD 149
2 S 22	AC 180
2 S 24	AC 180
2 S 32	AC 180
2 S 33	AC 180
2 S 33 A	AC 180 K
2 S 34	AC 180
2 S 37	AC 180
2 S 38	AC 180
2 S 39	EFT 333
2 S 42	ASZ 15
2 S 44	AC 180
2 S 51	EFT 308
2 S 54	AC 180
2 S 56	AC 180
2 S 62	EFT 308
2 S 63	EFT 308
2 S 91	AC 180
2 S 102	BC 107 (BC 237)
2 S 103	BC 107
2 S 140	EFT 308
2 S 149	EFT 308
2 S 159	EFT 333
2 S 163	EFT 333
2 S 302	BC 177
2 S 303	BC 178
2 S 702	BC 107
2 S 703	BC 107
2 SA 12	BC 178
2 SA 15	BC 178
2 SA 16	BC 178
2 SA 49	BC 178
2 SA 52	BC 178
2 SA 53	BC 178
2 SA 73	BC 178
2 SA 78	EFT 343
2 SA 400	BC 108 (BC 238)
2 SA 495	BC 178
2 SA 499	BC 177
2 SA 500	BC 178

DELTAPLANISMUL

ALEGEREA ȘI DIMENSIONAREA MATERIALELOR PENTRU DELTAPLAN

Zborul cu deltaplanul necesită un aparat solid, cu o greutate cât mai mică, care are o securitate de zbor absolută. Iată, în continuare, câteva elemente de rezistență de care trebuie să ținem cont la proiectarea și construcția deltaplanului.

TEVILE STRUCTURII DE REZISTENȚĂ

Structura de rezistență a unui deltaplan este compusă din trei țevi, formînd kila, bordurile de atac, un braț transversal, trapezul și turnul.

Dimensiunile minime ale țevilor ce formează kila, bordurile de atac și brațul transversal sînt de minimum $\phi 40 \times 1$ (recomandate de F.A.I.), din aliaj de aluminiu cu rezistența la rupere $\tau_r = 40 \text{ kgf/mm}^2$. În lipsa acestei tipodimensiuni se pot folosi materiale cu caracteristici echivalente. Aceasta înseamnă că materialul ales trebuie să reziste la un moment de încovoiere (cel mai important în cazul nostru) apropiat de cel al țevii de referință. Momentul minim admis pentru un deltaplan de tip Rogallo standard (aparatură VIVAT-DELTA) este de 40 kgfm.

Determinarea momentului de încovoiere M pentru o țeavă dintr-un material cărui îi cunoaștem rezistența la rupere se face cu ajutorul relației $M = \tau_r \cdot W$, unde $W =$ modulul de rezistență la încovoiere. Acesta este calculat pentru dimensiunile de țevi din tabelul nr. 1. Exemplu: Dispunem de țeavă de oțel cu $\tau_r = 67 \text{ kgf/mm}^2$ cu dimensiunile de $\phi 30 \times 1$. Din tabel la dimensiunea respectivă găsim $W = 639 \text{ mm}^3$; deci $M = 67 \cdot 639 = 42.813 \text{ kgf} \cdot \text{mm} = 42,81 \text{ kgf} \cdot \text{m}$.

Trebuie să fim atenți la greutatea unui metru liniar de țeavă. Greutatea pe metru pătrat este la un aparat de acest gen de aproximativ 1 kgf. În nici un caz greutatea aparatului fără pilot nu poate fi mai mică de 17 kg (prescripție F.A.I.). Tabelul nr. 2 prezintă materialele folosite pe plan mondial în construcția de deltaplani.

Trebuie apreciat că aceste materiale sînt «de aviație», o garanție în plus în ceea ce privește rezistența de rupere și precizia dimensională.

În cazul trapezului, țeava de referință este de $\phi 25 \times 2$ din aliaj de aluminiu cu $\tau_r = 28 \text{ kgf/mm}^2$.

Țeava trapezului nu trebuie să fie nici prea puțin rezistentă, nici supra-dimensionată, deoarece, în ultimul caz, nu mai are capacitatea de a prelua prin deformare o parte a șocului provocat de o aterizare nereușită.

Turnul este, în general, realizat din țeavă $\phi 20-25-1$ din dural. Solicitarea principală este flambajul. Prin urmare, nu este indicat să coborîm sub dimensiunile prescrise.

CABLURILE DE RIGIDIZARE

Denumite și hobane, acestea au rolul de a rigidiza întreaga construc-



ție. Distingem două tipuri de cabluri: a) principale, aflate sub planul format de cele trei țevi radiale, și b) secundare, aflate deasupra, care preiau șocul la aterizare. În timpul zborului sînt solicitate numai cablurile principale. Cablurile secundare lucrează numai în timp ce aripa se află la sol, nepermițînd țevilor să se curbeze sub propria lor greutate și în cazul unui impact al deltaplanului cu solul.

Cablurile principale trebuie să reziste la 400 kgf tracțiune în ansamblul sertizat și să aibă caracteristici de suplețe echivalente cu un cablu de oțel de 7×7 sau 7×19 de diametru minim $\phi 2,4 \text{ mm}$ ($7 \times 19 = 7$ toroane a câte 19 fire).

Cablurile secundare nu trebuie să fie mai subțiri decît un cablu de oțel cu diametrul de $\phi 1,5 \text{ mm}$. Se pot folosi cabluri de oțel, zincate, de oțel inoxidabile sau îmbrăcate în cămașă de plastic.

La capete, cablurile se assemblează cu piesele de legătură prin sertizare după metoda «Talurite» folosită în aviație, metodă ce înlocuiește matisarea cablurilor, procedeu ce necesită o calificare specială din partea executantului. Sarcina de calcul a ansamblului sertizat este egală cu valoarea sarcinii nominale a cablului utilizat. Ansamblul sertizat se compune din: cablu, macroană, cosă (fig. 1).

Macroanele (fig. 2) se execută la strung din Al 99,9% la cotele cuprinse în tabelul nr. 3, în funcție de diametrul cablului.

Cosele (fig. 3), absolut obligatorii, se execută din tablă TDA sau inox conform cotelor din tabelul nr. 4, în funcție de diametrul cablului folosit.

Ansamblul sertizat se realizează în felul următor: se trece prin macroană cablul, în așa fel încît acesta să formeze un ochi. Se introduce în bucla formată cîșă, în interiorul căreia se află piesa de legătură (vezi fig. 4).

Cablul este tras pentru a strînge cîșă și a nu permite jocul între cîșă și cablu. Capătul cablului nu trebuie să iasă din macroană. În acest mo-

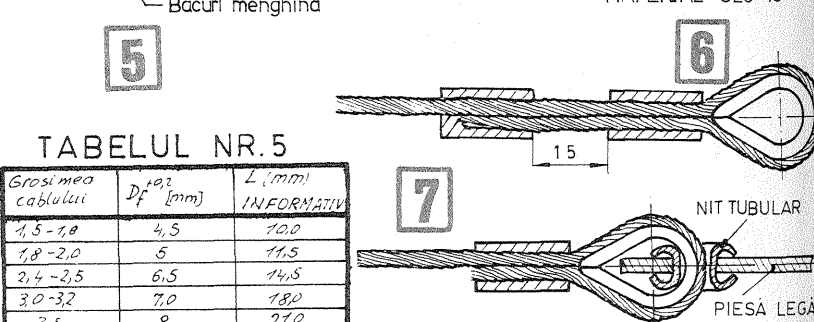
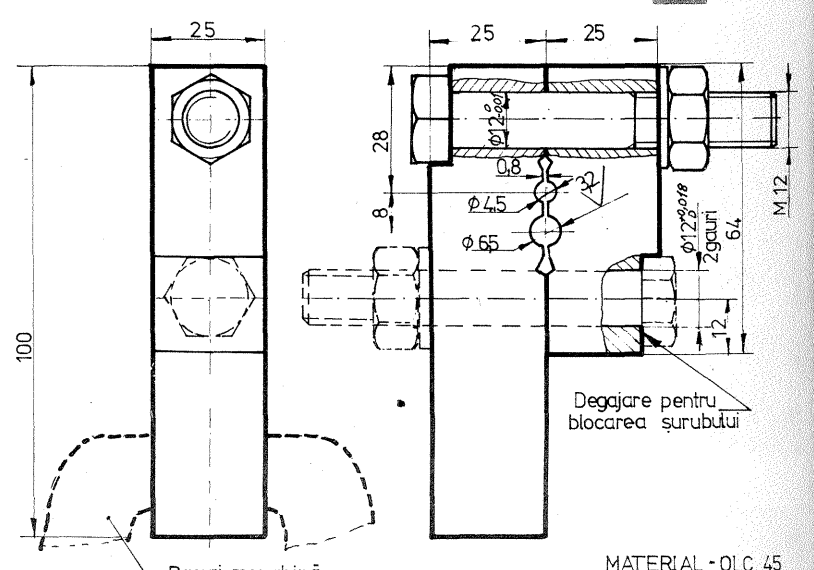
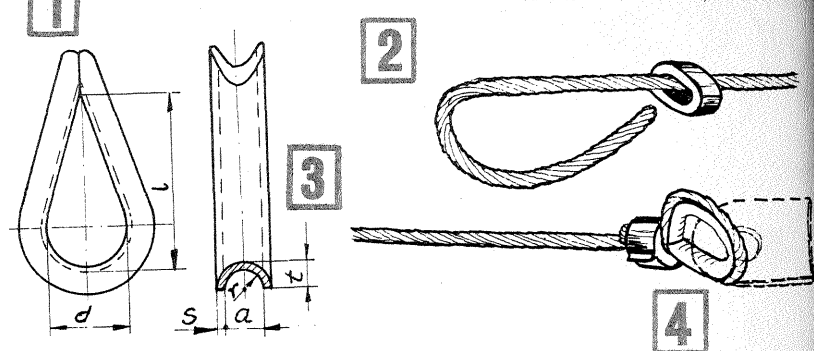
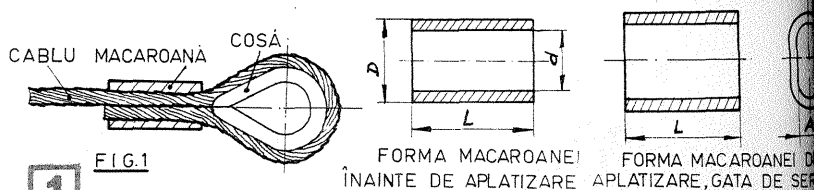

TABELUL NR. 5

Grosimea cablului	$D_f^{+0.2}$ [mm]	L [mm]	INFORMATIV
1,5-1,8	4,5	100	
1,8-2,0	5	115	
2,4-2,5	6,5	145	
3,0-3,2	7,0	180	
3,5	8	210	

TABELUL NR. 1

D	δ	A	I	W	i	GREUTATEA A 1m IN KG.	
						Dural	Oțel
20	1	59,69	2701	2701	0,72	0,1701	0,469
20	1,5	87,18	3754	3754	6,56	0,2485	0,684
20	2	119,10	4637	4637	6,10	0,322	0,886
22	0,75	50,03	2830	2570	7,52	0,1425	0,3925
22	1	65,97	3454	3340	7,13	0,188	0,578
22	1,5	96,66	5702	4638	7,27	0,2753	0,758
22	2	125,7	6346	5765	7,70	0,359	0,986
25	0,75	57,13	4205	3360	8,57	0,163	0,448
25	1	75,40	5438	4350	8,49	0,215	0,592
25	1,5	110,74	7876	614	8,33	0,316	0,869
25	2	144,51	9628	770	8,76	0,472	1,134
30	0,75	68,91	7360	491	10,32	0,196	0,541
30	1	91,11	9589	639	10,25	0,260	0,715
30	1,5	134,30	13670	912	10,10	0,383	1,054
30	2	178,93	17330	1156	9,93	0,501	1,390
32	0,75	73,43	8990	562	11,04	0,2095	0,578
32	1	97,39	11710	732	10,86	0,277	0,765
32	1,5	143,70	16750	1046	10,80	0,410	1,128
32	2	188,85	21730	1330	10,60	0,537	1,480
34	1	103,7	14725	837	11,67	0,296	0,874
35	0,75	80,70	11960	684	12,2	0,230	0,637
35	1	106,87	15450	883	12,0	0,304	0,838
36	1	110,0	16850	936	12,4	0,373	0,984
36	1,5	162,7	24240	1347	12,2	0,464	1,278
38	0,75	87,76	15230	802	13,2	0,250	0,688
38	1	116,2	19900	1047	13,7	0,331	0,971
38	1,5	174,00	28690	1570	12,9	0,491	1,350
40	0,75	92,48	17810	891	13,9	0,263	0,726
40	1	122,50	23310	1166	13,8	0,349	0,967
40	1,5	181,14	33670	1683	13,6	0,517	1,423
40	2	230,0	44330	2211	13,55	0,550	1,515
45	1	138,20	33470	1488	15,6	0,394	1,084
45	1,5	205,00	48540	2157	15,4	0,584	1,610
50	1	153,90	46220	1848	17,3	0,438	1,208

TABELUL NR. 2

RSR	VRSS	Franta	RFG	Anglia	SUA	R	R02	A%
						dN/mm ²	dN/mm ²	
3750 (H111)	AD1	A5 (H111)	30255	BSL34,33 676	1050	7	-	3,8
	AMg5	A65MC	33554	BSL58	5056	28	12	1,8
3420 T6	AD33	A65VC T6	33274	-	6061 T6	29	24	8
	AK46ci	AV26N T6	37924	BSL97,98	2618 T6	40	33	7
	D7T	AV46 T4	31324	BSL37	2017 T4	39	26	15
	D76T	AV46 T4	37354	BSL97,98 109,110	2024 T4	43	29	74
25MOCH11 NORMALIZAT	-	25CD45	172149	BS75335	946-624	66	-	13
25MOCH11 INBUNĂTĂT	-	-	-	-	-	108	-	7

TABELUL NR. 3

Diametrul cablului ϕ	$D_0^{+0.1}$	$d_0^{+0.1}$	$L \pm 0.25$	$A_0^{+0.1}$
1,5-1,6	6,0	3,2	6,5	1,8
1,8-2,0	7,5	3,9	8,0	2,2
2,4-2,5	8,5	4,7	9,0	2,7
3,0-3,2	10,5	5,9	11,0	3,4
3,5	11,5	6,3	12,5	3,7

TABELUL NR. 4

Dimensiuni cablu	a	d	L	s	t	Dimensiunile cosei de referință	
						Lățime	Lungime
1,5-1,8	2 ^{+0.2}	8	18		2	5	50
2,1	2,5 ^{+0.2}	9	20	0,5	2,5	6	50
2,5	3 ^{+0.2}	10	22		2,5	7	60
3	3,5 ^{+0.2}	11	24		3	8	65
3,5	4 ^{+0.2}	12	27	0,75	3	9	70

ment, ansamblul este gata pentru sertizare. Sertizarea propriu-zisă se face prin aşezarea macaroanei între semimatrițele dispozitivului de sertizare (fig. 5) în orificiul corespunzător macaroanei. Se apropie semimatrițele paralele, prin strângerea simultană a celor două şuruburi, pînă vin în contact. În această poziţie, macaroana sertizată are dimensiunea finală (Df) din tabelul nr. 5.

După scoaterea ansamblului sertizat din dispozitiv, se îndepărtează cu pila bavurile rezultate la presare.

Controlul sertizării se face măsurînd diametrul final (Df) şi lungimea finală (lf). Se va verifica, de asemenea, dacă nu a fost mutilat vreun fir din cablu; în acest caz, cablul sertizat se rebutează. Este indicat ca la primele sertizări cablurile să fie încercate pînă la rupere pentru a ne convinge că sertizarea este făcută corect.

Deoarece operaţia de sertizare nu este efectuată cu utilaje de aviaţie (presa «Talurite»), se recomandă ca sertizarea să fie asigurată printr-o a doua macaroană (vezi fig. 6). Aceasta, în plus, acoperă şi capătul cablului, înlăturînd posibilitatea agătării voo-

lurii în timpul montării aparatului sau vătămarea pilotului.

În majoritatea planurilor de construcţie a deltaplanelor, piesele de capăt (eclisele) sînt executate din tablă de grosime 2-2,5 mm, iar legarea cablurilor se face direct de acestea, evident prin intermediul coselor. Practica a demonstrat că la solicitări mai violente, cosetele nu-şi mai păstrează forma, se alungesc şi chiar se rup, formînd muchii ascuţiţi ce pot deteriora cablul. Evitarea acestui lucru se face prin introducerea unui nit tubular (fig. 1) în piesa de capăt — eclisa (vezi fig. 5). Acesta se execută din teavă OL-00 cu diametrul ϕ 8 şi pereţii de 1 mm cu ajutorul unor buterole, ce au forma capului nitului tubular.

Alegerea judicioasă a ţevilor pentru schelet şi a cablurilor de rigidizare, pentru construcţia părţii metalice a deltaplanului, precum şi operaţiunile de sertizare şi protejare a cablurilor de rezistenţă au o mare însemnătate pentru securitatea zborului şi durata de exploatare a deltaplanului.

Ing. RADU IONESCU



Un nou delta-club a luat fiinţă la Braşov. Membrii clubului au construit un aparat clasa standard (cu care au executat deja 650 de zboruri), un deltaplan clasa liberă, tip «Seagull III», cu rezolvări originale de construcţie, şi au în faza de proiectare un aparat de performanţă tip «Fleming M» (finete — 1,7; viteză de coborîre — 1,4 m/s).

Proiectanţii, constructorii şi piloţii Delta-clubului I.C.A. «Aripile»-Braşov se pregătesc să participe la primele concursuri naţionale şi internaţionale cu un superdeltaplan ce are următoarele caracteristici: finete — 1:11; viteză de coborîre — 0,86 m/s; viteză de zbor — 15-85 km/h. În imagine, la start, preşedintele Delta-clubului I.C.A. «Aripile», inginerul Radu Ionescu, iniţiatorul acestei tinere grupări aviatice sportive.

DELTAPLANISMUL, UN NOU SPORT AVIATIC

Deltaplanul îşi desfăşoară echilibrul în jurul a trei axe de stabilitate (fig. B), astfel: **axa de ruliu** (x), în jurul căreia are loc mişcarea laterală de înclinare stînga-dreapta; **axa de tangaj** (y), în jurul ei avînd loc mişcarea de stabilitate în profunzime sus-jos, şi **axa verticală** (z), cu efect de derivă, ajutînd la luarea virajului, fără înclinarea aparatului.

Toate aceste axe se intersectează în zona centrului de greutate (G) al aparatului, permiţînd ca, prin deplasarea pilotului, deltaplanul să poată fi condus, deşi nu are suprafeţe mobile de comandă.

Centrul de presiune (P) este punctul de aplicaţie al rezultantei tuturor forţelor portante care apar pe suprafaţa aripii în mişcare prin aer şi localizarea ideală este deasupra (h) şi puţin în spatele centrului de greutate. În funcţie de unghiul de atac (fig. A), poziţia sa variază, deplasîndu-se în faţă, cînd α creşte pînă la 48 grade, după care urmează decroşarea (ruperea fileurilor de aer de pe aripă) sau se deplasează spre spate, cînd scade pînă la 6 grade, determinînd că-

derea spre verticală a aparatului, portanţa devenind nulă, iar zborul periculos.

Pentru îndeplinirea condiţiilor de echilibru, de exemplu, la un deltaplan nou construit, cum este VIVAT DELTA (vezi Tehnium nr. 1 şi 2/1978) trebuie să centrăm construcţia astfel încît centrul de greutate să capete o poziţie optimă (G₁ sau G₂) prin reglajul cablurilor şi trapezului, iar în situaţia că centrul nu este suficient, se ataşează peste inima deltaplanului suportul chingii din fig. C.

Reglajul poziţiei trapezului se începe de la cota 80 mm faţă de axa verticală (z), apoi pe măsură ce este necesar se poate ajunge pînă la cota 200 mm.

Cu centrul de greutate plasat corect, prin tatonări, deplasarea G. Pilot (fig. B) pentru viraj pe stînga, în coborîre, apare în balans a+b.

Fiecare pilot — cu greutate proprie specifică — are un punct de acroşare a chingii de aparat mai în faţă sau mai în spate, astfel încît centrul de greutate odată stabilit, să nu mai sufere nici o modificare.

GEORGE CRAIOVEANU, maestru al sportului

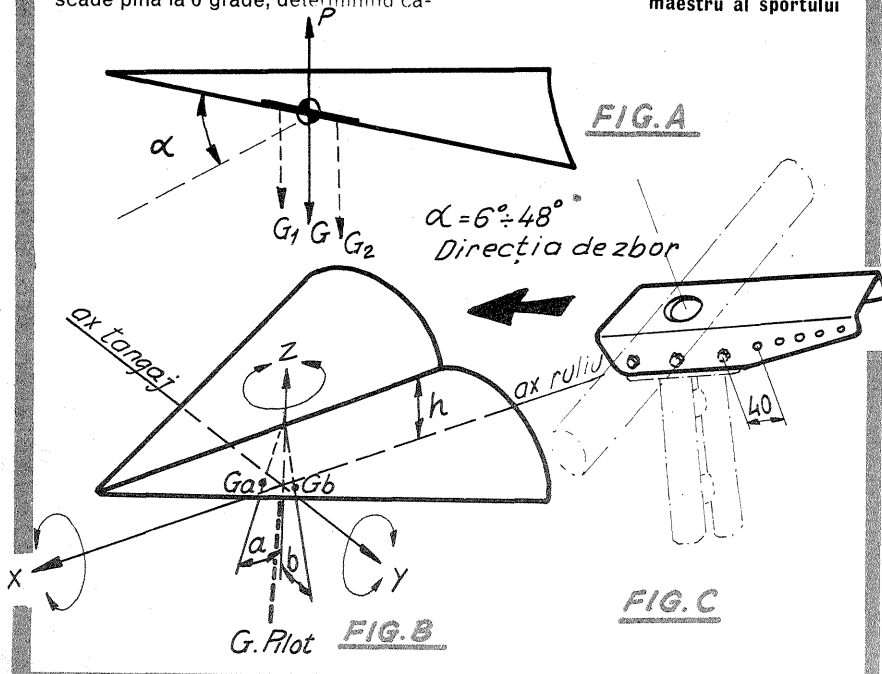

AEROMODEL PROPULSOR TIP B2, CLASA F1B

La proiectarea aeromodelului de concurs tip B2, clasa F1 B s-a urmărit ideea realizării unui model relativ simplu utilizînd metode de construcţii clasice, cu renunţarea la unele mecanisme complicate, care tocmai în timpul concursului pot procura surprize.

Acest aeromodel a evoluat în cadrul Campionatului naţional de zbor liber şi la Campionatul mondial, unde a dovedit că în condiţii grele atmosferice, vînt puternic, poate să realizeze performanţe ridicate. După o urcare cu motor, relativ scurtă (35 sec.), dar cu viteză mare, se obţine înălţimea suficientă pentru o planare lentă cu durată peste trei minute.

FUZELAJUL. Partea I a fuzelajului, care trebuie să reziste şi la ruperea motorului de cauciuc, este confecţionat din 3 straturi de balsa, 0,8—1 mm cu lăţimea de 80 mm. Aceste plăci după o umezire prealabilă sînt înfăşurate una peste alta pe un tub PVC sau metal cu diametru corespunzător. Fixarea pe tub se face cu o bandă de tifon. După uscarea completă a celor 3 straturi urmează lipirea lor. Direcţia fibrelor celor 3 straturi diferă: cel din mijloc longitudinal, cele două exterioare oblice, dar inverse. Pentru împiedicarea lipirii balsei de şablon, aplicăm un strat de hîrtie fără porozitate. Lipirea se face cu aracet. După uscarea tubului, acesta se taie la lun-

gimea necesară, iar în interior lăcuim bine cu emailită subţire, ca balsa să nu absoarbă uleiul utilizat la ungerea cauciucului. Exteriorul tubului fuzelajului, după şlefuire, se împînzeşte cu hîrtie japoneză. În capătul din faţă al tubului lipim panou care serveşte la fixarea botului, iar la capătul opus, în interior, lipim două întăritoare din placaj pentru fixarea mai solidă a cîrligului din spate, al motorului de cauciuc.

Partea a II-a a fuzelajului este dintr-un singur strat de balsa cu fibre longitudinale. Este necesar să facem din orice lemn un şablon perfect conic pe care indoim foaia de balsa. Tubul se lipeşte cu ago.

Montarea celor două părţi ale fuzelajului se face cu ajutorul unui inel de balsa, care se lipeşte pe partea conică. În acest punct rămîne demontabil fuzelajul. Fixarea celor două piese ale fuzelajului se mai asigură şi prin legare în două puncte cu fir de cauciuc.

DERIVA se confecţionează din foaie de balsa 2 mm, cu secţiunea ca oglinda, şi se lipeşte pe capătul fuzelajului.

AMPENAJUL ORIZONTAL. Nervurile le executăm din foaie uşoară de balsa de 0,8 mm cu un şablon din placaj. După montarea lor se modelează bordurile de atac şi de scurgere la forma exactă a profilului. Fixarea ampenajului pe fuzelaj, cît şi executarea sistemului de determalizare se fac după schiţele detaliate din desen.

ARIPA este demontabilă la mijloc.

Cu excepţia celor două longeroane de 2x2 mm, din lemn de brad, restul baghetelor este din balsa. Montarea începe după pregătirea tuturor nervurilor şi baghetelor. Este recomandabil să se monteze în această fază de lucru toate piesele pe o planşetă perfect dreaptă. În mijlocul aripii se aşază câteva nervuri tăiate din placaj cu tăieturile necesare pentru trecerea celor două lamele din dural.

Cînd sînt uscate cele două jumătăţi ale aripii, se începe şlefuirea (modelarea) bordului de atac şi de scurgere, conform formei exacte a profilului. După această fază urmează ridicarea urechilor (diedrul) şi fixarea cîrligelor la mijlocul aripii.

PARASOLUL se confecţionează din mai multe straturi de balsa şi din placaj, conform desenului. Prin el trec cele două lamele, care fixează aripa. Parasolul cînd e gata nu se fixează pe fuzelaj definitiv cu clei decît după centrarea modelului. Provizoriu se poate fixa cu bandă de lipit.

ELICEA. Palele ei se confecţionează din foaie de balsa 4 mm, suprafaţa ca oglinda, iar după profilare se torsionează încălzită la lampa de spirit. Executarea pieselor elicei este redată detaliat pe desen. Fixarea palelor pe axul elicei în poziţia necesară se face cu ajutorul unui triunghi de control. Astfel se poate verifica pasul elicei la ambele pale şi la aceleaşi puncte de reper, pale care trebuie să fie perfect identice.

MOTORUL DE CAUCIUC se compune din 15 fire de cauciuc Pirelli de 1x6 mm şi greu de 39 g. Înainte de folosire se unge cu ulei de ricin sau cu glicerină. Pentru introducerea motorului în fuzelaj folosim o furcă din dural, fixată pe vîrfurile unei baghete. Motoarele de cauciuc se păstrează la rece, întuneric şi uscat. Pe un asemenea motor bine rodat se pot trage maximum 400—430 de ture.

ÎMPINZIRE ŞI LĂCUIRE. Pentru împinzirea aripii şi stabilizatorului se foloseşte hîrtie japoneză. Culorile închise — negru, roşu — pe suprafaţa aripii nu sînt avantajoase, căci absorb căldura şi suprafaţa se torsionează uşor. Lăcuirea se face în mai multe straturi de emailită subţire. În lipsă de emailită se poate folosi ago diluat. În timpul lăcuirii verificăm greutatea pieselor, iar dacă limita minimă de greutate (190 g) mai permite, mai aplicăm 1—2 straturi de lac pe fuzelaj şi elice.

Prof. OTTO HINTS, maestru emerit al sportului

(Desenele constructive ale aeromodelului propulsor TIP B2, clasa F1 B au apărut în nr. 12/1977 al revistei TEHNIIUM).

CONTROLUL APRINDERII CU AJUTORUL TESTERULUI ELECTRONIC

Ing. M. STRATULAT

După cum se știe, în anii din urmă, în țara noastră a luat naștere o largă rețea de stații service dotate cu testere electronice. Una dintre operațiile cele mai importante efectuate cu ajutorul acestor aparate o constituie controlul sistemului de aprindere. Testerul oferă o modalitate foarte comodă și precisă pentru a detecta atât defectele organelor componente ale aprinderii, cât și incorectitudinile de reglaj. Nu este nevoie de o pregătire specială, ci doar de câteva indicații și diagrame ilustrative, pentru ca fiecare amator să poată «citi» el însuși pe ecranul testerului anomaliiile funcționale ale motorului de pe vehiculul testat. Pentru aceasta el trebuie să știe, în primul rând, că o parte din testarea aprinderii cu ajutorul testerelor electronice se bazează pe reprezentarea pe ecranul unui osciloscop a variației tensiunii din circuitul primar. O diagramă a unui sistem corect reglat și cu organele în bună stare arată ca în fig. 1. Punctul 1 reprezintă momentul deschiderii contactelor ruptorului (platinelor) și marchează creșterea bruscă a tensiunii primare, urmată de un puternic regim oscilatoriu al acesteia în zona 2. Frecvența și gradul de amortizare a acestor oscilații depind de starea bobinei de inducție și a condensatorului. În această perioadă se produce și scînteia electrică între electrozii bujiei, descărcarea durînd pînă în punctul 3, cînd intervine o bruscă micșorare a tensiunii primare. Oscilațiile sale din zona 4 depind, ca și mai înainte, de starea condensatorului și a înfășurării primare a bobinei de inducție. În continuare, pînă la închiderea contactelor ruptorului în punctul 5, semnalul de pe ecran se orizontalizează, plasîndu-se la un nivel care constituie măsura tensiunii livrate de bateria de acumuloare a mașinii U_B.

Procesul se continuă după punctul 5 cu o linie de tensiune zero, terminată în punctul 6 cu o nouă deschidere a contactelor ruptorului pentru o nouă aprindere la cilindrul următor, proces care iese din ecran. Între 5-6 se înscrie perioada de timp în care contactele ruptorului sînt închise și dacă scara orizontală este gradată în unghiuri, în acest fel se poate citi chiar unghiul de închidere al camei.

Așadar, astfel arată imaginea tensiunii primare a unui sistem de aprindere în stare tehnică bună. Cum se transformă această imagine în cazul unor defecțiuni?

A. Starea și reglajul contactelor ruptorului. Mai întîi se știe că arderea sau oxidarea acestora provoacă creșterea rezistenței din circuitul primar și deci reducerea tensiunii primare la deschiderea contactelor (punctul 1, fig. 2). Pe de altă parte, energia disipată prin scînteie la bujie se reduce, proces tradus prin scurtarea perioadei de întreținere a arcului (zona 1-2, fig. 2), cu alte cuvinte, căderea bruscă a tensiunii (punctul 2) se produce mai repede. Un foarte bun indiciu al contactelor imperfecte sau aderării lor necorespunzătoare (datorită poziției relative incorecte) îl oferă observarea formei curbei tensiunii primare în momentele de închidere 3 și deschidere 4 ale contactelor (fig. 2). Scînteile ce se produc între contacte în aceste cazuri perturbă forma normală a semnalului primar, conferindu-i modificări ca cele prezentate la scară mare în fig. 2. În sfîrșit, jocul corect între contacte se poate aprecia după durata închiderii acestora. În cazul unei came cu o geometrie corectă, durata închiderii contactelor corespunde unui joc bine stabilit al acestora. Astfel, de pildă, la «Dacia»-1300 și «Dacia»-1100, jocul de 0,4-0,5 mm între contacte trebuie să corespundă unui unghi de închidere de 54-60°. O valoare mai mare a acestui unghi, determinată pe ecranul osciloscopului, este semnul unui joc între contacte mai mic și invers.

Pentru a ne convinge de corectitudinea geometriei camei ruptorului pe ecranul osciloscopului se suprapun toate imaginile de tensiune primară dintr-un ciclu (numărul de imagini este egal cu cel al cilindrilor motorului). Pe suprapunerea de imagini astfel obținută se va observa o neconcordanță a momentelor de închidere a contactelor (fig. 3). Zona de împrăștiere nu trebuie să se extindă pe mai mult de 3°. În caz contrar înseamnă că geometria camei este necorespunzătoare, fie datorită unei fabricații neglijente, fie datorită uzurii. Cama trebuie

înlocuită, deoarece, pe de o parte, momentele aprinderii la diferiți cilindri diferă între ele, iar pe de altă parte, se modifică parametrii electrici ai producerii scînteii de la un cilindru la altul.

B. Defecțiunile condensatorului cu care motorul poate totuși funcționa sînt deteriorarea izolației și a firului de conectare în circuit. Prima dintre acestea este echivalentă cu adăugarea în paralel cu condensatorul a unei rezistențe al cărei efect este o puternică amortizare a oscilațiilor tensiunii primare din zonele 2 și 4 (fig. 1), imaginea acesteia căpătînd aspectul prezentat în fig. 4. Cel de-al doilea caz corespunde introducerii în serie cu condensatorul a unei rezistențe suplimentare al cărei efect constă în amortizarea puternică doar a oscilațiilor produse în timpul descărcării prin scînteie, curba tensiunii primare avînd forma din fig. 5. Testarea celorlalte organe ale aprinderii: bobina de inducție, fișele, bujiile și distribuitorul se face folosînd reprezentarea osciloscopică a variației ten-

sii din circuitul secundar al instalației de aprindere. Pentru o instalație de aprindere în stare bună și cu reglaje corecte, variația tensiunii secundare se prezintă ca în fig. 6. În această diagramă, deschiderea contactelor mijlocește creșterea bruscă a tensiunii secundare 1, urmată de producerea scînteii electrice, perioada 1-2; zona 3 reprezintă procesele oscilatorii ce se produc după încetarea producerii scînteii, contactele rămînd în continuare deschise. În punctul 4 contactele ruptorului se închid, fapt care produce o bruscă scădere a tensiunii secundare, care își schimbă și semnul. După o serie de oscilații amortizate, tensiunea secundară se stabilizează la nivelul zero, rămînd constantă pînă la o nouă deschidere a contactelor, punctul 5. Cum se modifică această imagine în cazul existenței unor defecțiuni ale bobinei fișelor sau distribuitorului, ia o întrebare la care vom răspunde în numărul viitor al revistei.

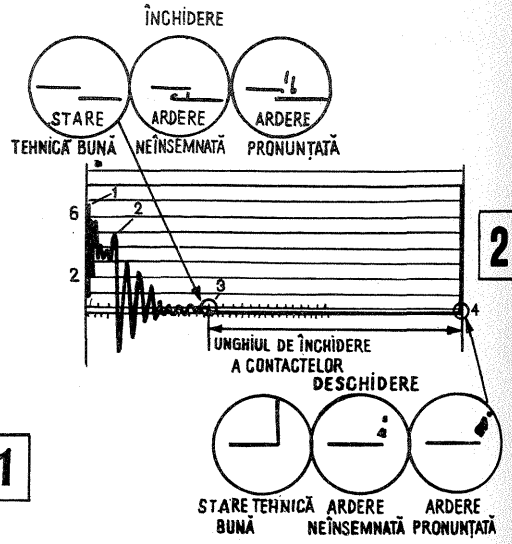
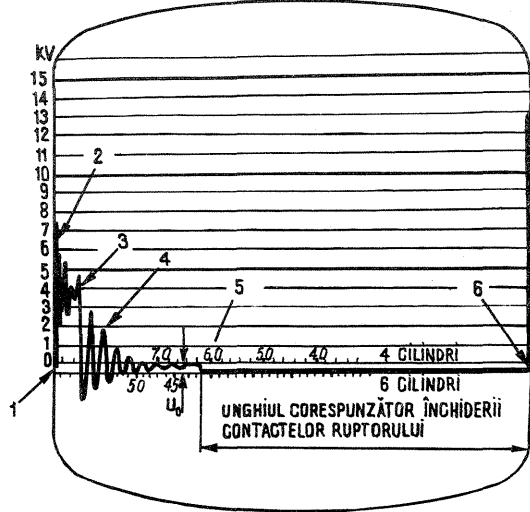

APRINDERE ELECTRONICĂ

Ing. MANEA SIMION

Majoritatea schemelor de aprindere electronică cu convertoare de tensiune în regim permanent sînt neeconomice, supuse deteriorărilor, neavînd o fiabilitate cerută scopului propus.

În schema din fig. 1 se folosește un convertor realizat cu un singur tranzistor (T₁) comandat de ruptor prin intermediul tranzistorului T₂. Se observă că acest convertor nu funcționează decît cînd contactul ruptorului este făcut. Consumul convertorului este neglijabil, curentul absorbit fiind de 100 mA pentru R₂ = 560 Ω și 60 mA pentru R₂ = 1,5 kΩ, iar al întregii scheme de 250 mA cu ruptorul făcut și nul —, cu ruptorul desfăcut.

Schema mai prezintă avantajul că prin modificarea rezistenței R₂ se poate regla tensiunea de ieșire a convertorului în funcție de caracteristicile tiristorului.

Prin faptul că pe timpul deschiderii tiristorului convertorul nu lucrează se poate folosi un tiristor cu un curent minim de 3 A.

Transformatorul (Tr) a devenit și el mai mic, fiind montat pe o ferită E 30 cu AL = 1 600, datele constructive fiind cele din fig. 4.

Pentru comanda tiristorului am folosit un montaj simplu; dioda D₆ și condensatorul C₃ se aleg ca valoare în funcție de tensiunea de comandă a tiristorului.

Montajul se poate miniaturiza, putîndu-se încasa în cutii metalice sau electroizolante (plexi), tranzistorul T₁ montîndu-se pe cutie (fără radiator). Cu puțină îndemînare, modificînd circuitul imprimat (fig. 3), montajul se poate introduce în carcasa unei bobine de inducție defecte, iar pe placa cu circuit imprimat se va prevedea un loc pentru montarea tranzistorului T₁.

Pentru montarea pe mașină se folosește un conector cu 11 contacte. Prin răsucirea conectorului

se trece aprinderea în varianta clasică, modul de legare al terminalelor fiind dat în fig. 1 prin cifre încercuite, iar în fig. 2 se prezintă amplasarea pieselor.

Pentru reglarea și punerea în funcțiune a montajului se procedează astfel:

Cu un voltmetru (Ri=20 kΩ/V) conectat la ieșirea punții redresoare (D) se alimentează montajul de la o sursă de tensiune reglabilă, tensiunea maximă fiind de 6 V. Dacă prin închiderea ruptorului (se simulează) nu apare tensiune la ieșirea redresorului (convertorul nu oscilează), se inversează între ele terminalele înfășurării din baza tranzistorului T₁, apoi se mărește tensiunea de ieșire (în funcție de tiristor) prin modificarea valorii rezistenței R₂ după indicațiile din fig. 1 (orientative).

Schema din fig. 1 poate funcționa și cu BD 139 (T₁), BC 177 (T₂) prin modificarea polarizării tranzistoarelor (R₁, R₂).

Pentru amatori, în fig. 5 și 6 sînt prezentate alte scheme de convertoare cu un consum scăzut, care

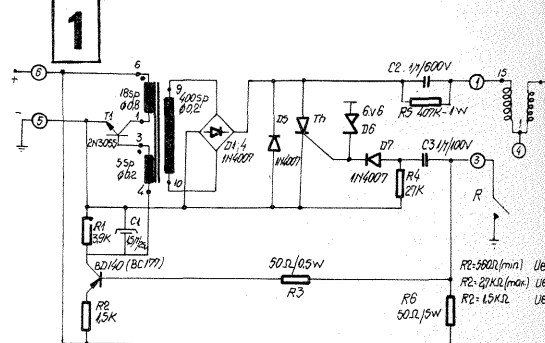

CONDUCEREA PREVENTIVĂ, "REZERVELE"

În domeniul conducerii preventive, s-ar părea, la prima vedere, că problema rezervelor interesează numai pe automobilisti.

Noțiunea la care ne referim are multe aspecte și valențe. Este vorba, printre altele, de rezervele autovehiculului care îl pilotăm — principala fiind rezerva de putere, apoi de cele ale omului de la volan, îndeosebi capacitatea de a prevedea, la fel ca un jucător de șah, ce se va întâmpla la mișcarea următoare. În limbajul circulației, acest lucru ar însemna previziunea secvenței ori secvențelor următoare în cazul unor depășiri, schimbări de direcție etc.

Într-un cuvânt, în conducerea preventivă problema amintită are în vedere pilotarea mașinii de așa manieră încât întotdeauna să mai dispui de resurse și să nu-ți «consumi» toate rezervele.

Se desprinde, astfel, limpede că problema rezervelor drept element de bază al conducerii preventive interesează în egală măsură și pe piloții autovehiculelor cu două roți.

Un bun motociclist sau conducător de motoretă nu pleacă la drum niciodată fără a fi sigur că autovehiculul respectiv este în perfectă stare. O motocicletă bine pusă la punct, cu frâne eficiente, cu lumini bine reglate, cu pneuri fără uzuri pronunțate, reprezintă nu numai îndeplinirea unei obligații legale, dar și un ajutor important, respectiv o rezervă însemnată pentru pilot, mai ales în momentele dificile ale traficului. Dar mai important este ca pilotul să dispună de rezerve de putere, de demaraj al motorului, atunci când împrejurările concrete ale circulației impun ieșirea dintr-o situație periculoasă tocmai cu ajutorul unui spor de viteză.

Evitarea plecării în cursă în stare de oboseală pronunțată, sub influența unor medicamente contraindicate pentru conducerea auto, ori, și mai grav,

sub influența alcoolului, reprezintă tot atâtea rezerve ale conducerii preventive.

Deosebit de importantă și actuală este rezerva de timp.

A lăsa o marjă suficientă de timp pentru surprizele nu tocmai plăcute pe care ni le oferă tot mai frecvent traficul actual constituie un element deosebit de însemnat la capitolul rezervelor.

Deși pilotul pe două roți se descurcă mai ușor în situația unor blocări, putându-se strecura mai lesne printre mașini, tramvaie, autobuze etc., totuși și el este nevoit să piardă, uneori, câteva minute pentru a găsi o soluție de ieșire din impas.

Polul opus plecării de acasă cu rezerve de timp, necesare nu numai pentru a te strecura printre autovehiculele grele blocate, dar și pentru a remedia o pană, îl reprezintă plecarea spre locul de muncă ori de învățătură cu întârziere, «pe muchie de cuțit». În contradicție totală cu modul de conducere preventivă, o asemenea defectuoasă planificare a timpului de parcurgere a distanței casă-loc de muncă sau casă-scoală reprezintă un pericol real și direct pentru siguranța circulației în general, pentru viața și integritatea pilotului în special.

În asemenea cazuri, el va conduce inhibat, crispat, sub presiunea timpului scurt de care dispune pentru parcurgerea distanței respective. Plecarea de acasă cu întârziere, conducerea cu viteze mari, în neconcordanță cu condițiile concrete de circulație, cu starea timpului, a arterelor rutiere, cu gradul de aglomerare a drumurilor și străzilor, reprezintă cauza unui număr însemnat de accidente de circulație, cu consecințe dintre cele mai grave, comise nu numai de șoferii de autoturisme și camioane, dar și de piloții autovehiculelor cu două roți.

Lată deci o altă rezervă a stilului de conducere preventivă de care trebuie să țină seama cei care posedă un permis de conducere cu scoarță roz, **indiferent de categorie, de numărul de kilometri parcurși, de vîrstă, de puterea motoarelor vehiculelor ce le pilotează etc.**

Bineînțeles că pentru novici, rezervele trebuie să fie întotdeauna mai mari la capitolul care îl privește pe pilot, fie el pe patru sau pe două roți.

Colonel V. BEDA

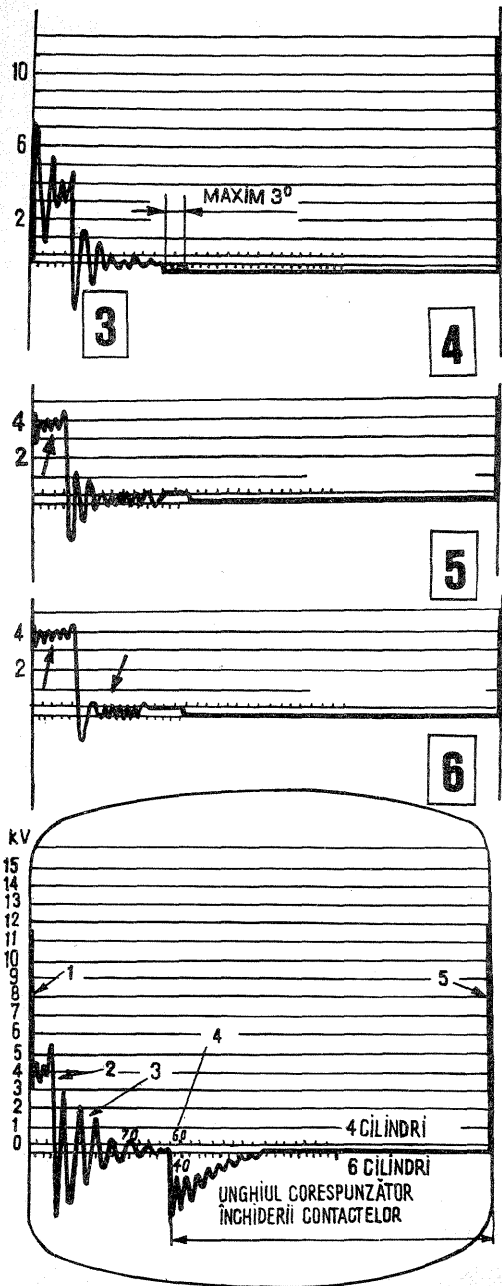

Amplificator

(URMARE DIN PAG. 7)

al amplificatorului să nu depășească 40-45 mA; în cazul când acest curent este mai mare, se va micșora semnalul etajului excitator atât de mult pînă cînd curentul său anodic ajunge zero. Tensiunea de lucru nu este pericu-

loasă pentru tubul P1 504, chiar dacă se lucrează cu viteze mici de manipulare sau în modulație de amplitudine.

Se va cupla întreaga tensiune numai după ce s-a realizat un acord cores-punzător cu tensiunea redusă.

pot folosi tranzistoare pnp sau npn, evident ținînd cont de polarizare.

Toate schemele prezentate funcționează la ten-

sioni între 1,5 și 24 V, fără alte modificări în afară de reglarea polarizării (R_2), frecvența de lucru fiind în jur de 20 kHz.

montajul încăpînd într-o lanternă de buzunar (din plastic), lampa de blitz montîndu-se în locul becu-lui.

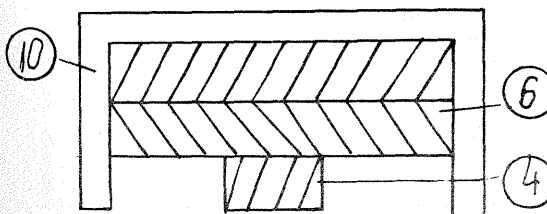
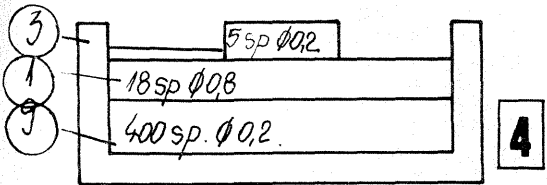
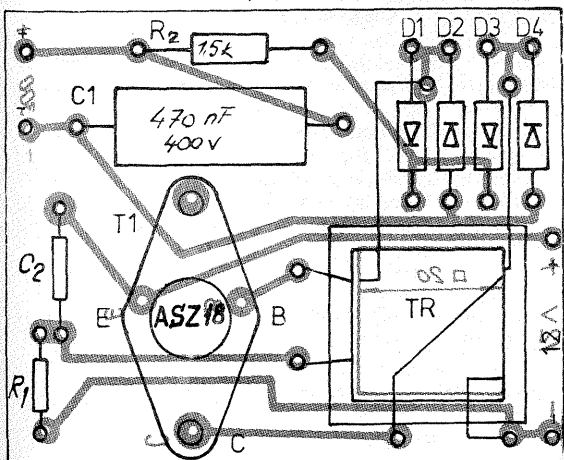

2

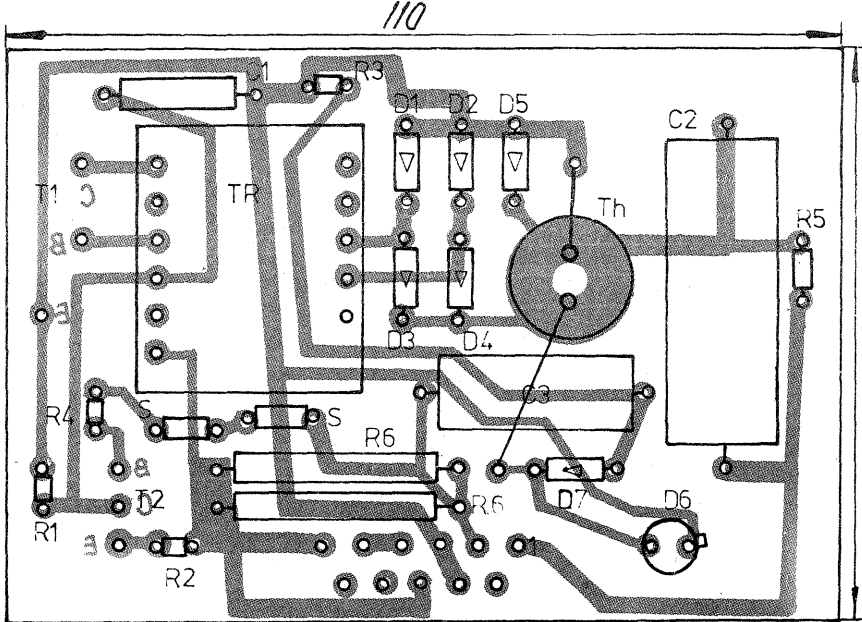

3

În realizarea convertoarelor, o mare atenție trebuie acordată realizării transformatorului, care trebuie să fie bine izolat (între înfășurări). Numărul de spire din înfășurarea de colector poate fi între 18 și 25, folosindu-se conductoare cu $\phi = 0,8-0,5$ mm. Înfășurarea din baza tranzistorului trebuie să aibă riguros 5 spire, diametrul conductorului putînd ajunge pînă la 0,35 mm.

Pentru invertoare ce trebuie să dea puteri mai mari se pot folosi ferite E 42.

Convertorul prezentat în fig. 5 poate fi folosit cu succes (cu transformator pe E 30) la un stroboscop,

5

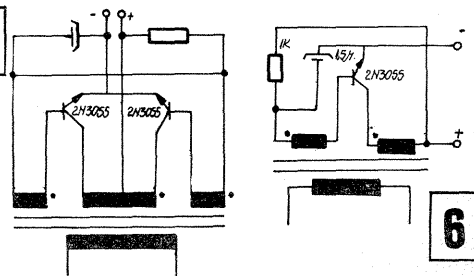

6

Practica creșterii porumbeilor a luat un deosebit avânt în zilele noastre. În toate țările lumii au început să fie realizate noi rase, fie de porumbei de zbor, fie de porumbei decorativi, fie de porumbei de carne.

Pentru a veni în ajutorul crescătorilor de porumbei și pentru a răspunde dorinței amatorilor interesați de realizarea unei porumbării, publicăm în acest număr un articol care prezintă principalele probleme ale creșterii porumbeilor de carne, precum și noțiuni legate de întreținerea, hrănirea și înmulțirea porumbeilor.

CREȘTEREA PORUMBEILOR DE CARNE

Conf. dr. M. BĂLĂȘESCU,
Ing. A. BAUMGARTEN

Carnea produsă de porumbei este de calitate superioară, mai ales când se face creșterea lor în acest scop se sacrifică puii în vîrstă de 3-4 săptămîni, înainte de a fi făcut primul zbor, cînd au carnea deosebit de fină și un randament de tăiere ridicat (86 la sută).

Carnea de porumbel nu constituie numai o carne dietetică, recomandată

convalescenților sau, în general, în cazuri de regim alimentar deosebit, ci și o producție economică demnă de luat în considerare, cu nivel înalt proteic, cantitate scăzută de grăsime, o digestibilitate ridicată.

Mult mai elocvent este următorul tabel comparativ al valorii nutritive a diferitelor tipuri de carne.

Specificare	Energie	Proteină	Grăsime	Hidrați de carbon
	kcal/100 g	%	%	%
Porc gras	400	15,0	37,0	0,2
Porc slab	150	20,0	7,0	0,4
Vită grasă	290	18,0	23,0	0,3
Vită slabă	120	20,0	4,0	0,2
Vițel	110	19,5	4,5	0,3
Crap	100	16,0	4,0	0,1
Gîscă, rață grasă	390	16,0	35,0	0,2
Găină	128	20,0	5,0	0,4
Pui de găină	110	22,5	3,0	0,5
Porumbel	100	22,1	1,0	0,5
Iepure de casă	162	22,5	8,0	0,4

Porumbeii de carne se caracterizează în general prin zbor greoi, prin greutate corporală mare, care pot ajunge la 1-1,3 kg, intensitate mare a

creșterii și consum specific redus. Iată cîteva rase din grupa porumbeilor de carne:

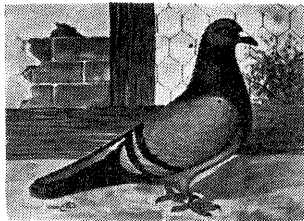

PORUMBELUL ROMAN este o rasă veche, descrisă pentru prima oară de Plinius, fiind originară din Italia și ameliorată în sudul Franței. Păsările ajung la o greutate corpo-

rală de aproximativ 1 kg. Lungimea totală, de la cioc și pînă la virful cozii, este de 50-56 cm, iar distanța dintre virful aripilor desfăcute depășește 100-110 cm. Ochii sînt mari și albi, înconjuțați de un inel roșu lat de 2-3 mm. Trunchiul este foarte dezvoltat, purtat orizontal, cu spinarea lungă și largă și pieptul rotunjit. Aripile sînt purtate deasupra cozii, care este foarte lungă și destul de lată. Există mai multe varietăți de culoare: albă, neagră, vinată, galbenă etc.

Puii la vîrstă de 24-30 de zile, adică înainte de a părăsi cuibul, au greutatea de 500-600 g, producînd o carne deosebit de gustoasă. Porumbeii romani produc în medie 4-6 serii de ouă, însă clocesc și cresc foarte bine puii. Au un temperament liniștit.

În țara noastră porumbelul roman nu este prea răspîndit.

ÎNȚEȚINEREA PORUMBEILOR

Procurarea materialului de reproducție pentru organizarea unei crescătorii se poate face prin achiziționarea de porumbei adulți sau de pui care nu și-au început încă zborul.

Pentru a evita bătăile între porumbei, nu trebuie să existe în porumbărie păsări neîmperecheate, căci acestea,

fie că sînt masculi, fie că sînt femele, vor căuta să ia perechea altora, ceea ce determină bătăi în cuiburi, ouă sparte și pui morți.

Amenajarea porumbăriei se face, în funcție de posibilități, la nivelul solului, cu fereastra de zbor nu mai sus de 1,5-2 m.

Spațiul destinat porumbeilor se împarte prin pereți de scîndură sau plasă

de sîrmă în încăperi de 4x3-4 m. Pentru o porumbărie sînt necesare minimum trei asemenea încăperi (două spre a se putea face separarea sexelor și unul pentru tineret) și o încăpere mai mică, situată la o oarecare distanță, pentru izolarea păsărilor bolnave.

Adăposturile speciale pentru porumbei sînt reprezentate principial prin porumbării voliere.

Acestea se construiesc din scînduri sau zidărie, cu fațada principală orientată spre sud-vest și pe cît se poate mai ferită de vîntul dominant. Peretele din fațadă se construiește din plasă de sîrmă, cu ochiuri mărunte (2 cm)

permită ca cei dinăuntru să iasă.

În fața ferestrei, la nivelul pragului, se așază platformele de zbor, una la exterior, lată de 40-50 cm, și alta la interior, lată de 20 cm.

Boxele de clocit se amenajează cîte una pentru fiecare pereche, în 3-4 etaje suprapuse pe pereții laterali. Boxa este împărțită în două încăperi, fiecare pentru unul din cele două cuiburi, necesare pentru clocit și pentru puii în creștere din seria anterioară, care încă mai sînt hrăniți de părinți. Cuiburile se confecționează fie din cutii mici (20x20x7 cm) din scîndură de 1 cm grosime, fie din ipsos sau argilă,

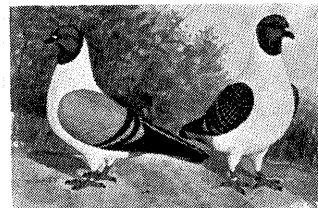

PORUMBELUL STRASSER

a fost format pe la sfîrșitul secolului trecut în Cehoslovacia, de unde s-a răspîndit în toată lumea și crescut și la noi în țară pe scară destul de mare.

Este o rasă precocă, cu greutatea

corporală de 700-900 g, are capul relativ mare, cu ochi portocalii, înconjuțați de un inel roșu deschis sau gri, ciocul este puternic și lung, trunchiul, cu pieptul larg și plin, este larg între umeri și cu spinarea scurtă, aripile sînt relativ scurte și purtate deasupra cozii, care este lată și de lungime potrivită. Culoarele mai răspîndite sînt: pe fond alb apar colorate capul, aripile, spinarea și coada în roșu, galben, negru și argintiu; varietatea vinată, cu sau fără dungi negre pe aripi este, de asemenea, destul de răspîndită la noi în țară.

În creșterea puilor trebuie să se țină seama că datorită caracterului lor combatant mai dezvoltat, în adăposturile suprapopulate se pot înregistra răniri.

și în el se prevăd ușa de intrare (tot din plasă de sîrmă) și fereastra de zbor. În timpul iernii, ușa de plasă din sîrmă se înlocuiește cu o ușa din scîndură, iar peretele de plasă se acoperă la exterior cu panouri din ochiuri de geam. Acoperișul de preferat se face cu învelitori din carton asfaltat, iar pe pardoseală nu se pune așternut.

Alături de adăposturile închise, prevăzute cu voliere, în ultimul timp se adoptă tot mai mult sistemul de întreținere în cuști. În aceste cuști, confecționate din plasă de sîrmă, cuiburile trebuie fixate începînd de la 25 cm înălțime față de nivelul pardoselii.

Porumbăria trebuie să fie dotată cu următorul mobilier și utilaj.

Fereastra de zbor trebuie confecționată ca în anumite situații să permită intrarea porumbeilor, dar să nu

de formă rotundă, cu diametrul de 15 cm, și înălțimea de 7 cm. Boxa poate avea în totalitate dimensiunile de 70x50x50 cm, cu o ușă în mai mare de 15 cm lățime și 20 cm înălțime. O asemenea boxă poate servi și pentru împerechere, în același timp asigurînd și liniștea clocitului.

Betele de odihnă (lungime 12 cm) trebuie să fie în număr suficient și destul de depărtate între ele (35 cm), pentru a nu permite porumbeilor să se bată. Sub ele este recomandabil să existe o scîndură înclinată. Se montează pe mai multe niveluri, distanța dintre niveluri fiind de 50 cm.

Hrănitoarele, adăposturile, vasele pentru baie au, de obicei, forme cilindrice.

HRĂNIREA PORUMBEILOR

Hrănirea porumbeilor se face în cea

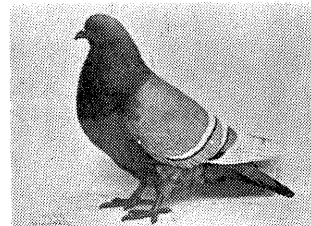

PORUMBELUL LUCS, denumit și Lucs polonez, a fost format în Polonia pe la sfîrșitul secolului trecut.

Această rasă se caracterizează printr-o greutate corporală medie de 700 g și o producție de 6-8 serii

de ouă cu fecunditate ridicată; porumbelul Lucs se situează printre cele mai apreciate rase pentru producția de carne. Sînt porumbei rustici care se pretează deosebit de bine la creșterea în mediu rural.

Ochii sînt portocalii, înconjuțați de o geană gri, ciocul fiind de culoare deschisă. Trunchiul are pieptul foarte larg și plin, iar spinarea este scurtă și largă. Aripile și coada sînt scurte și late. Varietatea de culoare cea mai răspîndită este cea albastră (vinată) cu oglină pe aripi (ciocănit). Alte varietăți cunoscute sînt: albastră și neagră cu dungi albe și aripi sau ciocăniți pe negru, roșie și galbenă.

În prezent în țara noastră acești porumbei sînt puțin răspîndiți.

mai mare parte cu grăunțe întregi, folosindu-se mai ales grăunțele de cereale și leguminoase și în proporții mai mici diferite semințe. Porumbeii grii, de carne, pot consuma zilnic 80—90 g furaje. O pereche de porumbei de carne consumă pînă la vîrsta de reproducție (7 luni) aproximativ 9,5 kg furaje. Pentru asigurarea unui raport nutritiv corespunzător, amestecul de grăunțe se compune din 40 la sută grăunțe de cereale, 50 la sută grăunțe de leguminoase și 10 la sută diverse semințe. Dintre leguminoase, mai valoroasă pentru porumbei este mazăricea, putîndu-se folosi cu succes și lintea și mazărea. Dintre celelalte semințe sînt apreciate, de asemenea, rapița (cultivată sau sălbatică), cînepa, inul etc.

După terminarea năpîririi (octombrie-noiembrie) și pînă în preajma împerecherii, hrana poate fi mai săracă în proteine, așa încît porumbeii pot fi hrăniți, de exemplu, cu 80 la sută porumb, 14 la sută orz și 6 la sută mazărice. În perioadele de ouat și creștere a puilor, porumbeii pot primi zilnic în hrană 28 la sută grîu și zoană de grîu, 18 la sută porumb, 48 la sută grăunțe de leguminoase și 6 la sută rapiță sau cînepa.

În timpul creșterii puilor se administrează de 2—3 ori pe săptămînă la cîte un tain o pastă de piine cu apă sărată, amestecată cu făină de carne sau sînge. Un alt amestec recomandat constă din cartofi, morcovi, sfeclă, salată și făină de mălai; amestecul trebuie să aibă o consistență sfărîmicioasă, altfel se pot ivi enterite.

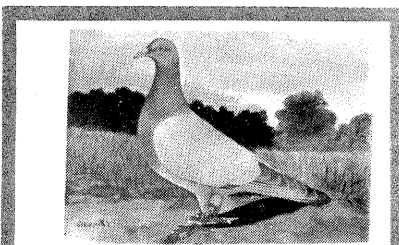

PORUMBEII CIOCIRLII DE KOBURG, formați în Germania încă pe la începutul secolului trecut, se caracterizează printr-o greutate corporală de cca 800 g, fiind una din cele mai productive rase de carne.

Pe lângă varietatea principală de culoarea ciocirlii, mai există o varietate argintie cu sau fără dungi pe aripi.

Începînd din primele zile ale lunii ianuarie, se face separarea sexelor în compartimente diferite ale volierelor. Recunoașterea sexelor se face cu destul de multă dificultate, în general masculul se recunoaște prin aceea că este mai voinic, are o alură specifică, produce sunete mai joase și mai pline, în prezența unei femele are un cîntec caracteristic numit turuit. Cea mai sigură posibilitate de apreciere a sexului la porumbei este de a introduce pasărea într-o cușcă în care există un porumbel mascul. În cazul că pasărea introdusă este tot mascul, va

care se depărtează puțin de adăpost (amplasat la nivelul solului).

Se caracterizează prin faptul că sînt înalți pe picioare, au trunchiul scurt, lat și adînc, gîtul foarte lung și coada purtată aproape vertical. Prezintă șase variații de culoare, dintre care cinci unicolore (în cele cinci culori de bază) și una albastră cu dungi negre.

B. PORUMBEII HUHNSCHECKE, porumbeii găină, germani, sînt răspîndiți mai ales în țara de origine, Austria și în țările învecinate. La noi în țară se găsesc exemplare valoroase, mai ales în Banat. Cu toate că este foarte bună rasă de carne, pentru desenul aparte al penajului, porumbeii Huhnschecke sînt foarte apreciați și ca păsări decorative.

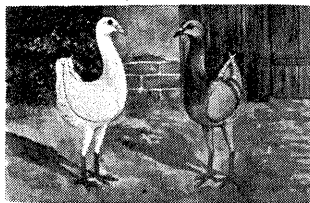

PORUMBEII GĂINĂ constituie o grupă de rase și se caracterizează printr-o conformație corporală asemănătoare întrucîtva cu cea a unei găini.

A. PORUMBEII MALTEZI au o greutate corporală medie de 900—1000 g, producînd 5—7 serii de ouă. Sînt păsări cu zbor greoi,

Porumbeii trebuie să aibă la dispoziție pămînt argilos proaspăt săpat, carbonat de calciu, oxid de siliciu. Sarea de bucătărie se administrează sub formă de bulgări în vase separate. Unii crescători prepară bulgări sintetici din 3 kg var stins, 1/2 kg sare de bucătărie, 1/2 kg cărbune lemn pisat, 3 kg nisip grosier, 3 kg lut; se adaugă puțină apă și se lasă să se usuce la soare, sub formă de bulgări.

În hrana porumbeilor trebuie să intre și nutrețuri verzi: salată verde, frunze de spanac, de varză etc.

Hrana porumbeilor se administrează în trei tainuri, la ore cît mai regulate, în tot timpul hrănirii repetîndu-se un anumit semnal de chemare pe care porumbeii îl învață curînd și la care vor veni întotdeauna. Dacă hrana se administrează la ore neregulate, păsările devin nerăbdătoare, se ridică de pe ouă, nu hrănesc corespunzător puii etc.

Pentru producerea unui kilogram de porumbel greutate vie, puii consumă o cantitate de 1,8—3 kg furaje boabe.

ÎNMULTIREA PORUMBEILOR

În cazul obținerii puilor ce se valorifică pentru producția de carne, împerecherea se poate face începînd chiar de la vîrsta de 6—7 luni. Pentru pregătirea sezonului de reproducție,

pastă secretată în gușă la 9—10 zile după începerea clocitului, și durează 14—15 zile după ecloziune. Începînd din a treia zi de viață a puilor, participă și masculul la hrănirea lor. După 4—7 zile de la ecloziune, părinții încep să introducă în această hrană și grăunțe mai mici (mei, grîu, mazărice), din care motiv ele trebuie adăugate în hrana porumbeilor adulți. Treptat, porumbeii introduc în hrana puilor grăunțe din ce în ce mai mari, micșorează cantitatea de «lapte» și după trei săptămîni, de regulă încetează hrănirea lor. Cînd puii au 8—14 zile, porumbița produce o a doua serie de ouă, pe care începe să le clocească, în timp ce masculul se ocupă de hrănirea puilor din primul cuib. Cînd puii se măresc (25—30 de zile), masculul îi gonește din cuib și apoi îi urmează afară la zbor, învățîndu-i la mîncare. De la vîrsta de 17—18 zile este recomandabil să se pună hrană suplimentară pentru pui.

Porumbeii dau o producție normală de ouă pînă în al cincilea an, cînd aceasta începe să scadă simțitor.

Pentru a avea o crescătorie cît mai rentabilă, trebuie îndeplinite următoarele cerințe de bază:

—o producție anuală și pe pereche de 20—22 bucăți de ouă, în final 16—18 pui sacrificați;

PORUMBEII DE CARNE ROMĂNEȘTI, încă insuficient uniformizați, dar cu însușiri productive superioare, sînt crescuți cu eficiență de mulți crescători din țară, mai ales în județele din sudul și vestul țării.

PORUMBELUL URIAȘ DE SALONTA, caracterizat printr-o greutate medie de adult de 600—900 g, produce anual 6—8 serii de pui, care la vîrsta de valorificare ajung la 500—550 g.

PORUMBELUL MARE DE CALAFAT, cu greutate medie de 600—700 g, produce anual 7—9 serii de pui, care la 4 săptămîni ajung la 450—500 g.

puii să aibă o greutate corporală de 600—650 g;

—pentru a obține carcase cu aspect comercial cît mai favorabil, trebuie folosite rase sau chiar hibridi cu o culoare mai deschisă a cîrnii și un penaj alb sau cît mai deschis.

În concluzie, crescătorul își satisface și dorințele de agrement și, de asemenea, realizează o activitate utilă avînd la dispoziție de la 10 perechi de porumbei de reproducție o cantitate

valorificare ajung la 500—550 g. Se caracterizează prin culoare albă sau dungată cu albastru. Prin formarea de linii și hibridarea acestora s-a ajuns la porumbei de producție cu însușiri superioare. Astfel, porumbelul King cu autosexare, avînd indici de reproducție și de creștere superiori, dau produși care se caracterizează prin culori diferite în funcție de sex, masculii au pe un fond alb pete roșii și negre pe gît, în timp ce femelele au penajul albastru dungat pe roșu și bronz pe gușă.

Porumbelul King Texan cu o greutate de adult de 700—950 g și cu pui care la 4 săptămîni ating în medie greutatea de 550—580 g, este de asemenea autosexabil, masculii apărînd albi și femelele roșii.

—la părăsirea cuibului, care coincide cu vîrsta de sacrificare (28—30 zile), de 70—80 kg de carne anual, o carne de cea mai bună calitate.

TESTER

(URMARE DIN PAG. 4)

O atenție deosebită trebuie acordată la conectarea bornelor 1 și 2 la instrument. Astfel, atunci cînd testăm tranzistoare de tip npn, borna 1 se leagă la minusul instrumentului, iar borna 2 la plus; în cazul tranzistoarelor pnp, borna 1 se leagă la plus și borna 2 la minus.

Atunci cînd se testează un număr mare de tranzistoare, și pnp și npn, este justificată introducerea unui comutator suplimentar pentru inversarea polarității la instrument (fig. 2).

În încheiere, două situații curente întîlnite:

—citirea pe instrument nu se modifică la închiderea întrerupătorului I; se va încerca și cealaltă poziție a comutatorului K, tranzistorul putînd fi de tipul opus;

—instrumentul indică un curent aproape nul pentru ambele poziții ale lui I; tranzistorul este întrerupt.

CALCULUL

(URMARE DIN PAG. 4)

În practică se precizează adeseori domeniile de reglaj pentru circuitele acordate în lungime de undă (maximă și minimă) în loc de frecvență. Relația dintre frecvența f (în kilohertzi) și lungimea de undă λ (în metri) este:

$$f(\text{kHz}) = \frac{300\,000}{\lambda(\text{m})} \quad (5)$$

**NOU
NOU
NOU**

**CEA MAI RECENTĂ NOUȚATE
A INDUSTRIEI NOASTRE
ELECTRONICE**

**DIAMANT-SIRIUS
TELEVIZOARE
CU CIRCUITE
INTEGRATE**

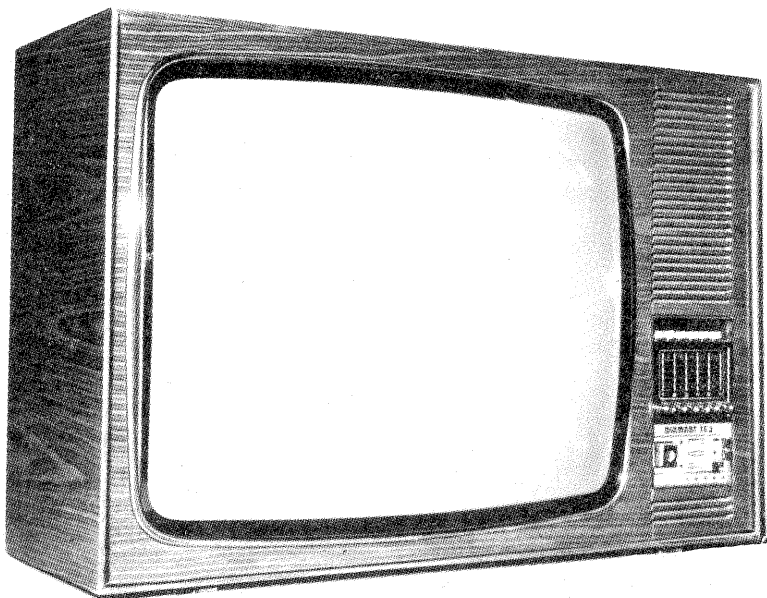

**ÎN TOATE MAGAZINELE ȘI RAIOA-
NELE SPECIALIZATE ALE COMERȚU-
LUI DE STAT, TELEVIZOARELE CU CIR-
CUITE INTEGRATE SE POT CUMPĂRA
ȘI CU PLATA ÎN MAXIMUM 24 DE RATE
LUNARE, CU UN ACONTO DE 15%
(ÎNTRE 440—615 LEI).**

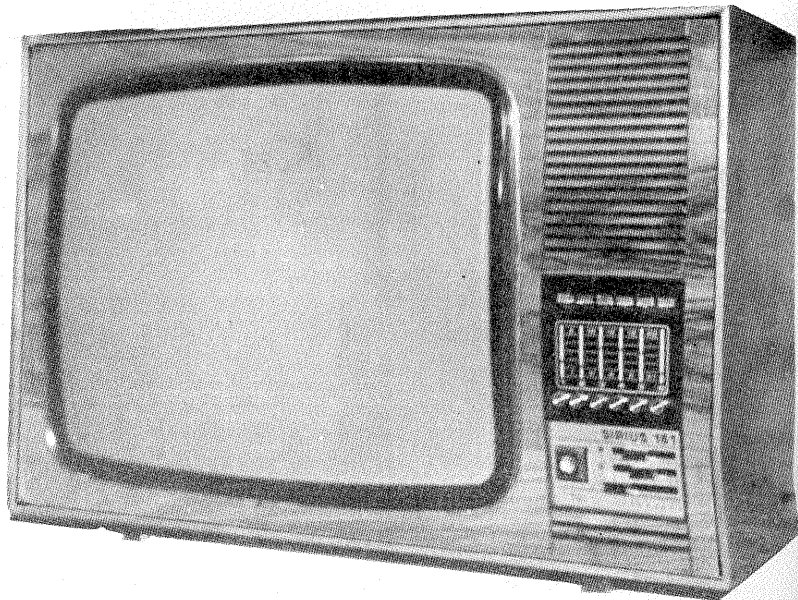

Un televizor în căminul dumneavoastră vă oferă posibilitatea de a urmări emisiuni din cele mai diverse — filme, concerte, piese de teatru, operă, transmisiuni sportive, cursuri de limbi străine, emisiuni științifice, emisiuni pe teme de circulație, emisiuni pentru școlari ș.a.

Iată câteva dintre avantajele de exploatare pe care le oferă noile tipuri de televizoare:

- durata de folosință îndelungată, datorită faptului că sînt complet tranzistorizate;
- reducerea consumului de energie electrică cu cca 33%, prin îmbunătățirile constructive și funcționale;
- funcționarea normală, chiar și la variații mai mari ale tensiunii de pe rețea, datorită încorporării unui stabilizator în aparat;
- simplificarea operațiunilor de depanare, prin folosirea în construcția televizoarelor a modulelor funcționale, module care se pot înlocui cu operativitate.

Garanția pentru buna funcționare a televizoarelor cu circuite integrate este de 12 luni.

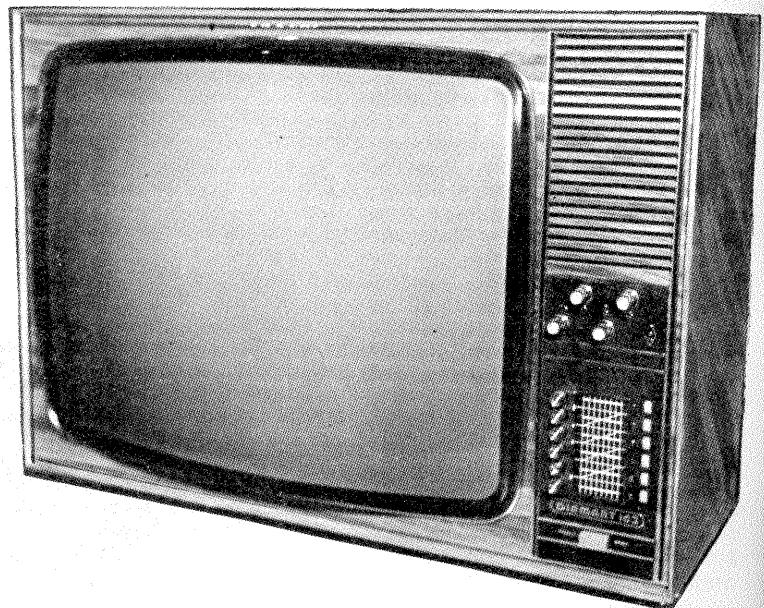

amenajări

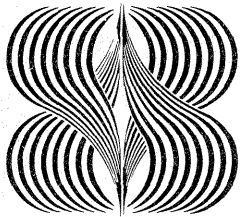

UȘĂ GLISANTĂ

Pagină realizată de MARIA PĂUN

În camerele mici, ușile glisante se dovedesc mult mai practice decât cele obișnuite. Priviți desenul: dacă ușa s-ar deschide în mod obișnuit, șifonierul cu dimensiuni mari nu ar mai putea fi amplasat în spațiul de lângă perete.

O ușă glisantă poate fi confecționată din panel (1) sau dintr-o ușă veche. Mai sînt necesare pentru ea două plăci de ghidaj (2) cu secțiunea de 10×30 mm, o stinghie (3) deasupra ușii, avînd lățimea de 50 mm și grosimea egală cu grosimea ușii, plus 10 mm, o șipcă îmbrăcată (4), avînd secțiunea, de exemplu, de 80×20 mm (poate avea orice secțiune). Lungimea tuturor acestor piese va fi egală cu dublul lățimii ușii.

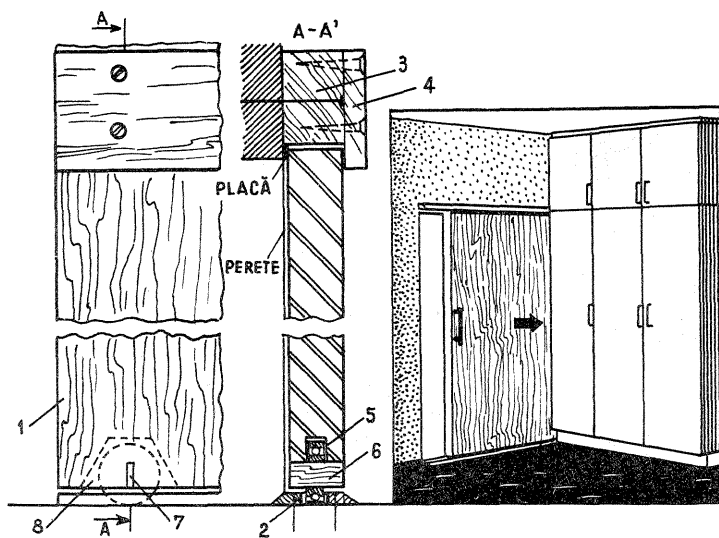

Ușile glisante se realizează cu ajutorul rulmenților cu role (5), cu diametrul de 30—50 mm. În prealabil, în fiecare rulment se presează bine cite un bac (6) din lemn de esență tare. Bacul va fi atît de lat încît să poată intra în inelul interior al rulmentului și va avea grosimea de 10—12 mm. Pentru fixarea lui se operează cu ferăstrăul în cantul frontal inferior al ușii, lîngă marginea de 10—12 mm. Pentru fixarea lui se operează cu ferăstrăul în cantul frontal inferior al ușii, lîngă marginea de 10—12 mm. Pentru fixarea lui se operează cu ferăstrăul în cantul frontal inferior al ușii, lîngă marginea de 10—12 mm. Pentru fixarea lui se operează cu ferăstrăul în cantul frontal inferior al ușii, lîngă marginea de 10—12 mm.

Șupaturile în care au fost montați rulmenții vor trebui să intre în tăieturile făcute în cantul inferior al ușii și să formeze o singură supra-

față cu acestea. Se va urmări ca inelele exterioroale ale rulmenților să se rotească ușor. Se montează apoi ușa la locul ei. În ambele părți ale rulmenților se bat în dușumea plăcile de ghidaj (2), iar în perete, la 5 mm deasupra ușii, se fixează stinghia (3) și o fișe de placaj, gros de 4 mm, care va împiedica ușa să se lovească de perete. De stinghia de deasupra ușii se prinde în șuruburi șipca 4 (vezi în desen secțiunea A—A') și ușa glisantă este gata. Mai rămîn de adăugat mînerul ușii și un opritor la stinghia de deasupra ușii care să permită acesteia să se oprească în poziția necesară.

UN COLȚ CONFORTABIL

În fiecare apartament, un ansamblu de mobilier compus dintr-o masă rotundă cu o lampă și un fotoliu poate forma un spațiu agreabil. Recomandăm amatorilor construcția unei mese ce poate fi realizată din materiale ieftine, ușor de procurat (lemn, pal).

Materialul utilizat pentru fața de masă și husa fotoliului trebuie să fie ales în funcție de armonia culorilor și desenului cu pereții încăperii.

Masa (fig. 1, 2) se compune din 6 părți: tăblia mesei, cu diametrul de 60 cm (A), două suprafețe laterale de 36×61 cm (B), din spate de 32×61 cm (C), o poliță de 32×34 cm (D) și baza de 39×39 cm (E). Grosimea tuturor pieselor este de cca 19 mm.

Pentru ca fața de masă să cadă frumos și să nu alunece, recomandăm să îmbrăcați tăblia mesei cu un postav gros. Acest lucru se realizează astfel: se taie din material un cerc cu diametrul de 78 cm și se coase de jur-împrejur un șnur, care se înnoadă apoi sub marginea suprafeței mesei după ce postavul o acoperă.

Pentru fața de masă se croiește din materialul ales un cerc cu diametrul de 65 cm (fig. 3) și i se atașează partea laterală încrețită (marginile se lasă libere pentru a permite accesul liber la spațiul interior al mesei). Lungimea feței de masă se stabilește după dorință.

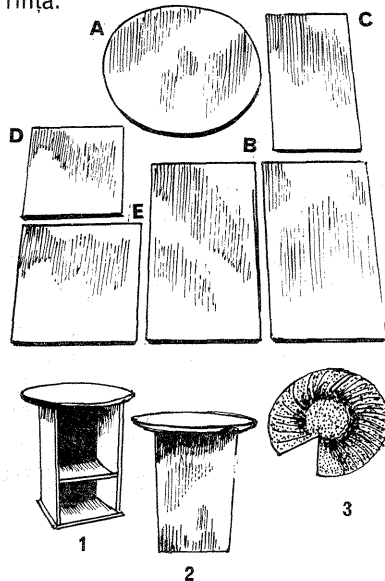

SUPORT DE PERETE

Un asemenea suport de perete, prevăzut cu buzunare pentru ustensile școlare, se dovedește foarte practic în camera școlarului.

Pentru realizarea lui sînt necesare un material de 60 cm lungime dintr-o țesătură aspră cu lățimea de 90 cm, încă o bucată, tot dintr-o țesătură aspră și rigidă, însă de altă culoare (este plăcută asocierea culorilor: bleumarin cu portocaliu sau galben și roșu cu albastru), cu dimensiunile de 70 cm lungime și 50 cm lățime; 5 m de bențiță tricoloră, 2 papiote de ață groasă de culoare corespunzătoare, o foaie de carton compact de 60×50 cm, o foaie de carton plastică compactă (buretoasă) de 60×50 cm, cu grosimea de 1 cm.

Se taie din bucată de material textil de 60×90 cm un dreptunghi de 70×60 cm pentru planșeta de perete, iar din bucată mai mică de țesătură aspră (de 70×50 cm) se taie două dreptunghiuri de 60×11 cm și alte două de 22×15 cm pentru buzunare. Se mai taie, de asemenea, două fișii de 23×5 cm pentru suportul calendarului care va fi inclus printre obiectele păstrate pe planșetă, alte două fișii de 40×11 cm pentru curelușele planșetei și două benzi de 60×5 cm care vor servi la bordurarea părții superioare a buzunarelor.

După ce buzunarele au fost croite conform dimensiunilor date, se rotunjește ușor marginea superioară

a acestora și se bordurează (fig. 1 și 2) cu ajutorul benzilor de material anume tăiate pentru acest scop.

În jurul buzunarelor se pune bențița tricoloră care, pentru a obține un contur regulat, se îndoaie la fiecare colț al acestora. Se confecționează și cele două curelușe pentru suportul calendarului, precum și curelușele pentru planșetă (3, 4 și 5).

Modul de amplasare a buzunarelor pe bucată mare de țesătură, respectiv în interiorul dreptunghiului de 70×60 cm, este cel indicat în desen (6). Mențio-

năm că pentru a obține o cusătură trainică a buzunarelor se fac două cusături una peste alta între bențița tricoloră și marginea buzunarelor. Se cos apoi curelușele pentru calendar și se fixează celelalte două curelușe de marginea superioară a planșetei.

Se lipește pe carton foaia de masă plastică expandată, se pune planșeta pe ea, întorcînd marginile acesteia peste cartonul uns pe margini cu clei. Pentru ca colțurile suportului să-și mențină o formă rigidă, ele vor fi tăiate pe diagonală și cusute (7).

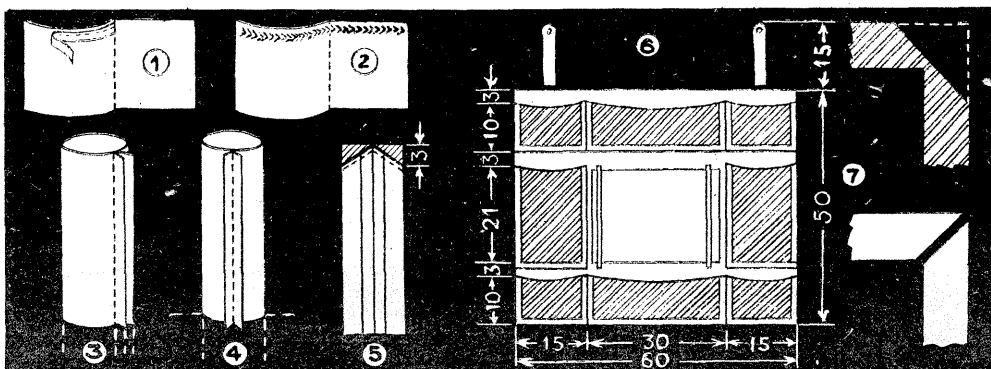

• ÎNTREȚINEREA MOBILEI •

Praful din sofa se scoate cu aspiratorul sau cu bătătorul după ce în prealabil s-a acoperit stofa sau mătasea cu un ceareaf umed.

Pe suprafețele lăcuite nu se pun obiecte calde, umede, fără a avea un suport sub ele. Praful se șterge cu o cârpă uscată, flanelată. Spiritul, benzina, acetona atacă lacul.

Cum se curăță și se lustruiește mobila lăcuită? Se controlează mai întîi dacă sînt pete pe suprafața acesteia. În caz că există, ele trebuie scoase. Cum anume? Se pune peste pată scrum de țigară și se lustruiește cu un dop de plută ars. Cînd petele dispar, se îndepărtează scrumul și se șterge locul: la început cu o cârpă umedă, apoi cu una uscată.

Mobila lăcuită poate fi lustruită cu ajutorul unor paste speciale (ceară de mobilă) care se găsesc în magazine.

Dacă mobila este veche, fără lustru și doriți s-o restaurați, va trebui înde-

părat vechiul lac, treabă care se face folosind acetonă sau o soluție de 5—10 la sută sodă caustică, după care se lăfuește suprafața cu șmirghel. Se unge apoi ușor cu o soluție de apă cu clei (la 1 l apă se pune 1 pahar de clei de țimplărie lichid). După două ore, cînd suprafața s-a zvîntat puțin și se observă pe ea dire fine, ca niște fire de păr, se trece ușor de tot cu șmirghel. Cu un tampon de vată se unge apoi cu lac de spirit și se lasă să stea o oră. La capătul acestui răgaz de timp se dă cu șerlac și se freacă stăruitor, cu mișcări circulare. După două zile, cînd suprafața respectivă s-a uscat complet, se lustruiește din nou cu șerlac 10 la sută, folosind un tampon de vată peste care s-au turnat cîteva picături de ulei vegetal. Se fac aceleași mișcări circulare, continue și insistente, pînă cînd mobila devine strălucitoare.

(CONTINUARE ÎN PAG. 21)

foto tehnica RAMĂ DE COPIAT

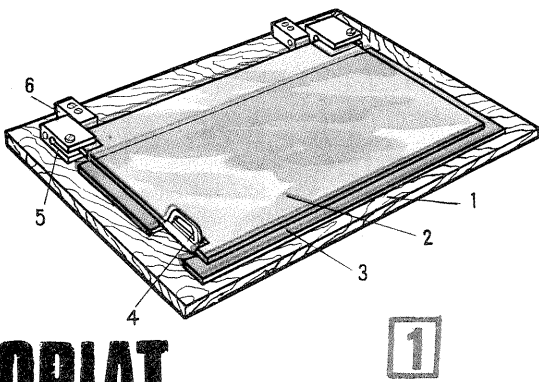

Ing. C. VASILESCU

Masa de copiat este destinată unor lucrări cu caracter deosebit: obținerea de copii pentru contact direct pe hirtie fotografică și de pe hirtie fotografică pînă la format 30×40 cm, copii și mărituri pe film și planfilme (maximum 30×40 cm). Astfel de situații se întîlnesc la procedeele de obținere a unor fotografii de efect, la obținerea de pozitive sau negative multiple cu grad de contrast diferențiat. Desigur, se pot face și operații obișnuite de copiere.

Masa folosește ca sursă de lumină fasciculul aparatului de mărit. Masa poate servi și ca sistem de fixare a hirtiei fotografice de dimensiuni mari. De asemenea, cu ajutorul ei se pot realiza modificări parțiale ale imaginii.

Construcția este prezentată în fig. 1. Pe o planșetă de lemn l (minimum 40×50 cm) se află prinsă cu două balamale speciale o placă de sticlă 2, groasă de 6 mm. Placa va trebui să aibă o transparență uniformă și să nu deformeze imaginea unui obiect privit prin ea. Marginile ei se vor șlefui sau îmbrăca cu o bandă de țesătură lipită. Dimensiunile plăcii sînt de aproximativ 36×46 cm. Balamaua este constituită din corpurile 5 și 6 și știftul 7 (reprezentat în fig. 2). Montarea știftului se face prin alezajul $\phi 6$ din piesa 5. În partea stîngă se află un mîner 4 pentru ridicarea plăcii de sticlă. Mînerul, un model obișnuit din material plastic, utilizat la mobilă, se prinde cu șuruburi sau prin lipire cu un adeziv sintetic de o clemă de tablă în

formă de U (fig. 3). Clemă, din tablă de oțel de 1 mm grosime, trebuie să fie astfel executată încît să intre greu pe placa de sticlă. Se recomandă introducerea unui adeziv care să solidarizeze mînerul de placa de sticlă.

Reperetele 5, 6, 7 care alcătuiesc balamaua au schițele de execuție în figurile 4, 5, 6. Reperetele 5 și 6 se fac din dural sau alamă, iar știftul 7 din oțel. Corpurile 5 și 6 se vopsesc negru mat sau în orice caz într-o culoare închisă și fără luciuri. Corpul 5 este o clemă elastică; între el și placa de sticlă se introduce o folie subțire de cauciuc. Cu un șurub M6 se asigură strîngerea clemei la montaj. Corpul 6 se prinde de placa de lemn cu două holzșuruburi.

Pe planșeta de lemn, de o planeitate cît mai bună, se lipește elementul constructiv 3, un postav gros de 2,5 mm sau o foaie de cauciuc poros de 2,5 mm. Grosimea postavului va trebui să asigure eliminarea distanței dintre partea inferioară a plăcii de sticlă și fața planșetei de lemn.

La montaj se va verifica cu atenție ca presiunea exercitată de placa de sticlă să fie uniformă pe întreaga suprafață. Verificarea se face introducînd două coli de hirtie fotografică suprapuse.

Balamalele se pot construi mai simplu, din tablă groasă de 1 mm, dar execuția lor nu se face de regulă suficient de precis, ceea ce ar fi în defavoarea presiunii uniforme a plăcii de sticlă.

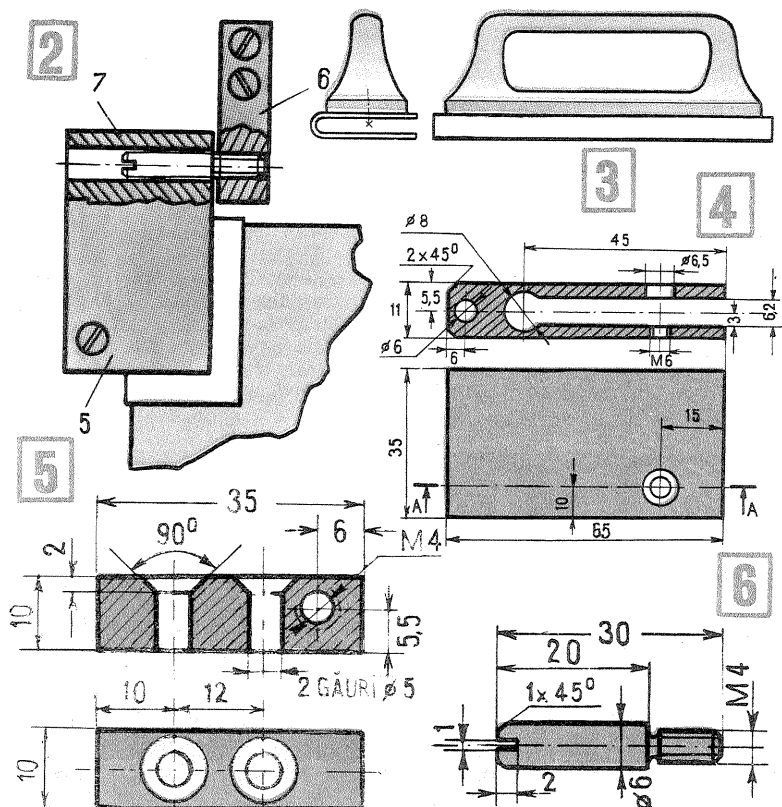

COMBINAREA CULORILOR

Ing. V. CĂLINESCU

Se știe că prin combinarea a trei culori numite fundamentale se pot obține toate culorile spectrale. Culorile fundamentale considerate sînt indigoul, roșul și verdele, complementarele lor, galbenul, azuriul și purpuriul, reprezentînd, de asemenea, o grupare generatoare a celorlalte culori (fig. 1).

Combinarea culorilor din cele două șiruri se face pe principii diferite însă. Primei grupe de culori fundamentale îi corespunde o combinație aditivă, celei de-a doua grupe o combinație substractivă.

Revenind asupra formării senzației de culoare pe retina ochiului, putem face o scurtă analiză. Dacă lumina percepută corespunde exclusiv uneia din treimile spectrului (R, V, I), numai conurile sensibilizate la treimea respectivă vor reacționa. O culoare oarecare, intermediară, va acționa asupra a două categorii de conuri; în funcție de excitația produsă la nivelul fiecărei categorii de conuri, se percepe respectiva culoare. Dacă excitațiile celor trei categorii de conuri sînt egale, senzația este aceea de lumină albă. Absența oricărei percepții luminoase corespunde culorii negre. Se observă că perceperea culorilor se asociază cu excitațiile produse pentru fiecare categorie de elemente fotosensibile (la cîte o treime de spectru), suma excitațiilor respectivelor categorii dînd senzația de culoare. Cu alte cuvinte, senzația culorii percepute are la bază suma (aditionarea) excitațiilor fiecărei grupe de conuri specializate. În aceasta constă de fapt sinteza aditivă a culorilor.

Experimental, sinteza aditivă a culorilor se poate realiza proiectînd pe un același ecran trei fascicule luminoase de la trei aparate de proiecție. În fața fiecărui aparat se așază un filtru de lumină, care lasă să treacă numai radiațiile corespunzătoare unei treimi de spectru.

Suprapunînd decalat cercurile de lumină colorată, se obțin, prin sinteză, culorile complementare (fig. 2). Zona centrală este albă, rezultînd prin aditionarea celor trei radiații fundamentale.

Obținerea culorilor prin metoda substractivă pleacă de la ideea extragerii din lumina albă a unei treimi de spectru, culoarea rămasă fiind în fapt combinarea celorlalte două treimi. Dacă în calea unui fascicul de lumină albă se pune un filtru galben, acesta va absorbi treimea indigo, radiațiile verzi și roșii ce vor trece vor da prin aditionare culoarea galbenă. Asemănător, printr-un filtru purpuriu vor trece roșul și indigoul, dînd o lumină purpurie. Printr-un filtru azuriu vor trece radiațiile indigo și verzi, lumina transmisă fiind cea azurie. Așadar, în fiecare caz s-a văzut că, trecînd lumina printr-unul din filtrele galben, purpuriu, azuriu, lumina transmisă ia culoarea filtrului ca rezultat al combinației aditive a două treimi de spectru ce trec prin filtrele respective, ceea ce înseamnă că filtrele respective au extras din lumina albă ultima treime de spectru. Continuînd operația de extragere cu cîte două din filtrele menționate, nu va mai putea trece decît o singură treime (fig. 3). Filtrele galben și purpuriu vor lăsa să treacă treimea roșie, filtrele azuriu și galben treimea verde, filtrele azuriu și purpuriu treimea indigo.

Dacă se așază în calea fasciculului de lumină albă toate cele trei filtre (galben, purpuriu, azuriu), nu se mai obține nici o culoare, rezultînd negrul. Desigur, dacă intensitatea fluxului inițial este suficient de mare, ecranul va

mai fi luminat, dar în cenușiu. Figura 4 redă principal obținerea culorilor prin metoda substractivă.

Obținerea tuturor nuanțelor se face prin combinarea culorilor fundamentale sau a complementarelor lor prin metodele descrise, participările fiecărei culori de bază variînd ca intensitate (metoda aditivă) sau ca densitate (metoda substractivă). Participări egale pentru toate cele trei culori de bază generează albul (sinteză aditivă) sau trepte de cenușiu pînă la negru (metoda substractivă).

FORMAREA IMAGINILOR COLOR

Pentru corectă și deplină înțelegere a obținerii imaginilor color pe materialele fotosensibile moderne destinate acestui scop este utilă o analiză a formării imaginilor prin cele două metode.

Figura 5 redă schematic formarea unei imagini color prin metoda aditivă. Obiectul fotografiat este considerat o scală cuprinzînd culorile principale. Se fotografiază pe material fotosensibil alb-negru de trei ori, punînd în fața obiectivului, pe rînd, filtre în culorile fundamentale. Negativele obținute redau parțial obiectul fotografiat, deoarece din cauza filtrelor nu au ajuns pe film decît o parte din radiațiile culorilor subiectului. Pelicula va fi impresionată în cazul filtrului roșu pentru zonele galben, roșu, purpuriu, în cazul filtrului verde pentru zonele albastru, verde, galben, iar în cazul filtrului indigo pentru zonele albastru, indigo, purpuriu.

Zonele de alb și cenușiu ale obiectului vor impresiona pelicula în toate cele trei cazuri. Pentru a obține densități de înnegrire direct proporționale, se copiază negativele, obținîndu-se trei pozitive parțiale. Prin proiecția concomitentă a celor trei pozitive cu trei aparate, avînd fiecare filtrul corespunzător folosit la fotografiere, se obține o imagine color conformă originalului. Culorile nefundamentale se obțin prin aditionare din imaginile parțiale. Astfel, galbenul, de exemplu, este rezultatul combinației roșului cu verdele din imaginile parțiale respective. Tonul gri rezultă ca participare egală a celor trei culori, iar negrul este rezultatul absenței luminii, negrul impresionînd pelicula indiferent de culoarea filtrului.

Obținerea unei imagini color prin metoda substractivă începe cu o aceeași etapă, respectiv obținerea a trei negative cu cele trei filtre în culorile fundamentale, urmată de realizarea pozitivelor parțiale corespunzătoare (fig. 6). Pozitivele parțiale se colorează (prin virare, de exemplu) în culorile complementare filtrelor respective folosite la fotografiere. Astfel, pozitivul de roșu se colorează în azuriu, pozitivul de verde în purpuriu și pozitivul de indigo în galben. Cele trei pozitive se suprapun și se privesc sau se proiectează. Se constată obținerea unei imagini corespunzătoare obiectului fotografiat.

Pozitivele monocromatice nu fac altceva decît să extragă radiațiile cu lungimile de undă ale celor trei culori fundamentale din lumina albă a aparatului de proiecție sau reflectată de un suport alb. Din analiza figurii rezultă modul de compunere a culorilor obiectului fotografiat. Griul se obține printr-o participare egală a celor trei radiații monocrome, iar negrul de asemenea, dar corespunzător unei densități ridicate. Albul apare ca urmare a absenței

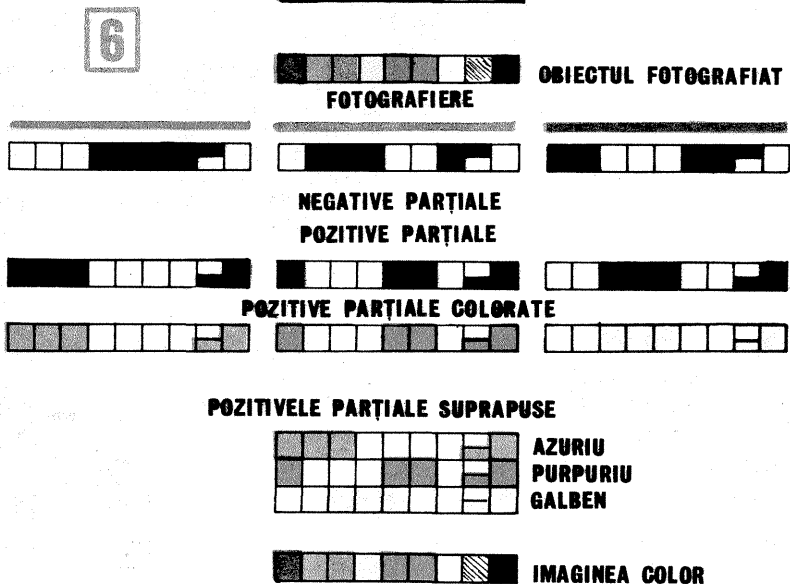
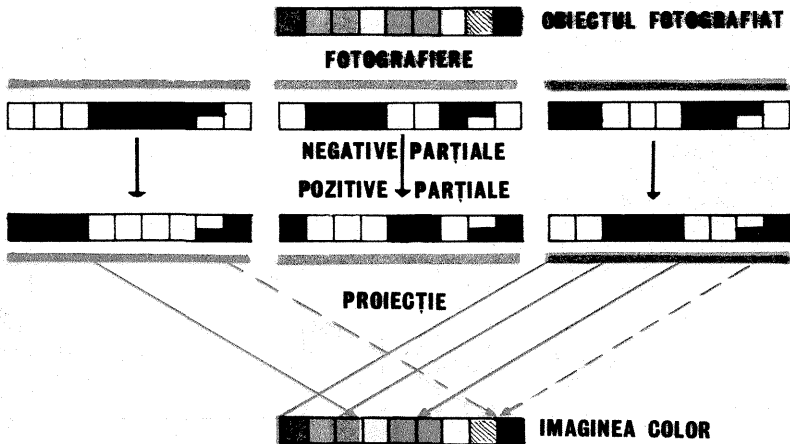
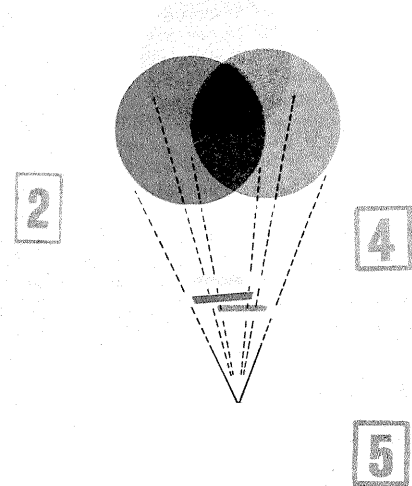
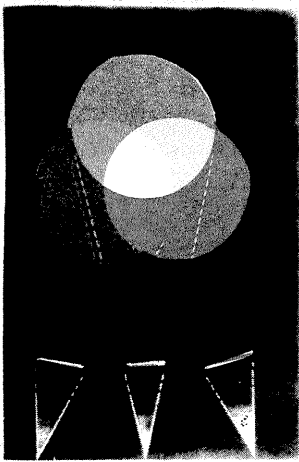
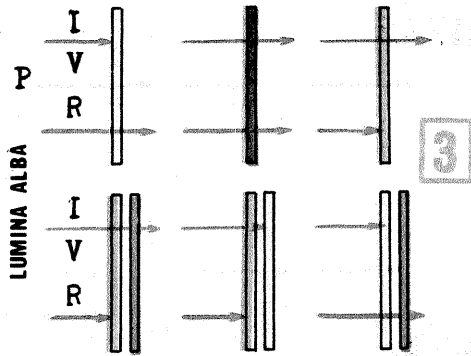
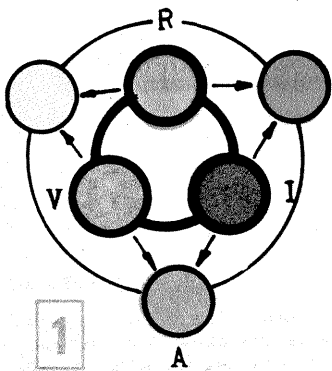

culorii în cele trei pozitive parțiale, corespunzător zonelor albe ale subiectului.

Compunerea culorilor va fi mai ușor înțeleasă dacă în paralel se urmărește fig. 3. Zona galbenă a subiectului, de exemplu, se regăsește numai pe pozitivul parțial galben. Zona verde însă se regăsește pe pozitivele parțiale azuriu și galben. Cele două filtre rețin complementarele, respectiv roșul și indigoul, rezultând verdele, și analiza continuă așa pentru toate culorile. Cunoașterea formării imaginilor color prin cele două procedee este importantă nu numai pentru înțele-

gerea modului de lucru al materialelor fotosensibile color, ci și pentru interpretarea cauzelor unor deficiențe sau greșeli, pentru realizarea unor fotografii de efect în culori, plecând de la fotografia alb-negru.

REPREZENTAREA CULORILOR

Determinarea unei anumite culori astfel încât reproductibilitatea ei să fie asigurată prin realizarea unor parametri caracterizanți este o problemă esențială azi pentru industriile și tehnicile bazate pe culoare. Un sistem referențial pentru definirea oricărei culori se

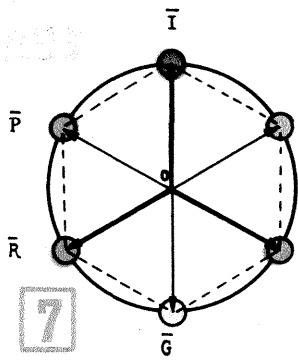

lovește de dificultățile de reprezentare a celor trei caracteristici: strălucirea, nuanța, saturația.

Asociația americană de standarde susține sistemul elaborat de Albert Munsell, numit de altfel sistemul Munsell, sistem însă neutilizat și puțin cunoscut în Europa.

Sistemul realizează o reprezentare spațială a culorilor.

Nuanțele culorilor sînt așezate orizontal, de-a lungul unei axe. Sistemul consideră zece nuanțe principale: roșu, portocaliu, galben, galben-verzui, verde, verde-albăstrui, albastru, albastru-purpuriu, purpuriu; fiecare nuanță principală se află în mijlocul a zece nuanțe derivate. (nuanțele principale sînt numărul 5 din fiecare serie). Așadar, sistemul conține 100 de nuanțe reprezentate pe o axă x. Pe verticală (axa z) se reprezintă strălucirea, în zece trepte, iar din nou pe orizontală (axa y) saturația.

În Europa se lucrează cu o reprezentare mai simplă, neglijându-se strălucirea. Astfel, sistemul de reprezentare a culorilor va avea doar axele xy, (nuanța și saturația) conținând culorile fundamentale și complementarele lor.

Indiferent de sistem, se observă că oricărei culori i se poate asocia un punct în spațiu sau plan care este definit de trei, respectiv două numere.

Sistemul european adoptat de Comisia Internațională pentru Iluminare este, la rîndul său, un sistem complex, reprezentarea culorilor fiind legată de un mecanism matematic specific geometriei analitice și matematicilor speciale.

Ținînd cont de necesitățile reale ale operatorului fotografic privind înțelegerea mecanismului de formare a culorilor, de obținerea lor, de aplicare a operațiilor de corecție specifice fotografiei color, discuția în continuare se va referi la reprezentarea vectorială a culorilor.

Amestecul egal al celor trei culori fundamentale este acromatic, respectiv chiar lumina albă. Aceasta înseamnă că putem considera trei vectori egali R, V, I , cu originea comună, decalajați la 120° , a căror compunere duce la rezultatul amintit. Compunînd vectorii R, V, I (roșu, verde, indigo), doi cîte doi, rezultă alți trei vectori egali ca mărime în valoare absolută și decalajați față de primii cu 60° . Aceștia nu sînt altceva decît vectorii corespunzători culorilor complementare, G, A, P (galben, azuriu, purpuriu) formate prin adăugarea culorilor fundamentale (fig. 7).

Se observă că toți vectorii au aceeași origine O și aceeași mărime, formînd

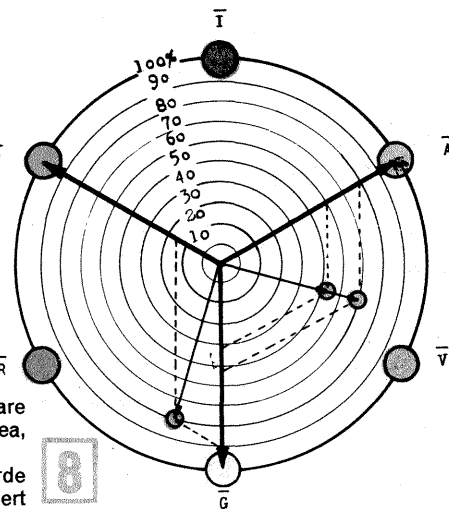

un cerc. Originea este un punct alb pentru compunerea vectorilor R, V, I , sau un punct gri pentru compunerea vectorilor G, A, P .

Mărimii vectorilor i se asociază gradul de saturație care este de 100% pentru vectorii considerați. Un vector mai mic corespunde aceleiași nuanțe, dar va însemna un grad de saturație mai mic. Compunînd vectorii ai diferitelor nuanțe principale (R, V, I, G, A, P) de saturații diferite se obțin nuanțe intermediare, dar de saturații mai mici de 100% (fig. 8). Obținerea unor nuanțe intermediare corespunzătoare saturației considerate 100% ar însemna mărirea vectorilor principali, ceea ce teoretic nu este posibil, saturația de 100% (sau 1) corespunzînd culorilor pure. Se observă că o aceeași nuanță la grade de saturație diferite se obține combinînd vectorii formatori în aceeași proporție.

Suprafața cercului devine astfel locul geometric al tuturor nuanțelor ce se pot obține prin combinațiile specifice ale culorilor principale. Acest lucru este sugestiv redat în figura 8, unde s-au trasat cercuri concentrice de saturație egală. Fiecărui punct i se poate asocia o grupă de două numere, care reprezintă gradele de saturație ale vectorilor formatori. Astfel se construiesc așa-numitele filtre fașure care conțin un număr oarecare din culorile cuprinse în cerc, problemă asupra căreia se va reveni cînd se va vorbi despre obținerea pozitivului color.

Suma a doi vectori aflați în prelungire (diametre ale cercului) este nulă. Cu alte cuvinte, culorile corespunzătoare respectivilor vectori sînt culori complementare, rezultanta lor fiind punctul alb. Dacă am reprezenta culorile corespunzătoare unor valori discrete de pe un cerc de aceeași saturație, am obține un cerc cunoscut sub denumirea de roză a culorilor.

Pe parcursul viitoarelor capitole despre tehnica colorului vom folosi des pentru culorile principale notațiile R, V, I, G, A, P fără înțeles vectorial. De asemenea, cînd se va vorbi în exclusivitate despre triada culorilor complementare, la cele fundamentale ordinea uzuală este galben, purpuriu, azuriu (G, P, A), cărora li se asociază numere între 0 și 99 (100%) referitoare la saturație. Ordinea curentă a numerelor este din 5 în 5, ținînd cont de precizia cerută de diferitele operații de corecție.

LUSTRUIREA MOBILEI

(URMARE DIN PAG. 19)

La o altă categorie de mobilă (cea din placaj) pot apărea uneori mici umflături. Pentru a face ca ele să dispară, se pun cîteva straturi de hîrtie pe locul unde placajul s-a umflat și se netezește cu fierul de călcat încălzit, presînd bine hîrtia. În locul respectiv, cleiul păstrat pe lemn se topește și stratul de placaj se lipește la loc.

Petele de grăsime de pe tapițeria mobilei se curăță cu o cîrpă umezită în benzină distilată.

Dacă pe îmbrăcămintea din piele a mobilei au apărut pete, suprafața aces-

tea va fi ștersă cu o cîrpă moale, înmuiată într-o soluție de oțet și votcă (cît oțet, atîta votcă).

Este foarte important ca mobilă să stea pe o dușumea netedă, altfel elemente separate ale ei se pot deforma, se pot îndoi. În cazul neuniformității pardoselii, se vor pune sub picioarele din față ale dulapului pene din lemn.

Oglinda se va șterge de praf cu o cîrpă moale, umezită. Ea va străluci mai mult dacă o veți șpăla cu apă rece în care s-a dizolvat albăstrea pentru rufe.

consultatii

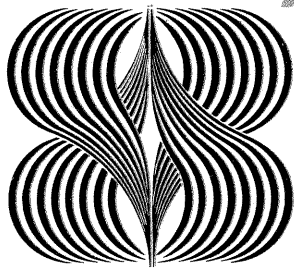

tehnium

AMPLIFICATOR DE ANTENĂ

DOBRESCU PAUL — Ploiești

Amplificatorul de antenă se instalează în imediata apropiere a antenei, deci chiar pe catargul de susținere. Legătura între dipol și amplificator se face cu o bucată de cablu bifilar. De la amplificator la televizor se va utiliza cablu coaxial.

De obicei, alimentarea amplificatorului de antenă se face din baterii, dar în unele cazuri, printr-un montaj adecvat, alimentarea se poate face chiar din televizor. Pentru televizoarele cu tuburi alimentate prin transformator (cum este cazul televizorului dv., «Temp-7») se cuplează tensiunea de filament (6,3 V) la punctul D al redresorului. Redresorul este cu dublare de tensiune și la ieșirea sa în punctul E se va măsura o tensiune continuă de 14-15 V față de masă. Punctul de ieșire din redresor se leagă direct la cablu coaxial.

Cele două diode pot fi de orice tip, cu condiția să admită un curent de 15-20 mA (BA 157, F 057, 1 N 4001, 1 N 4002 etc.). Șocul SR2 se bobinează pe un suport cu miez de ferită și are 20 de spire din Cu-Em ϕ 0,35 mm. Cablul coaxial este legat la televizor printr-un condensator de 100 pF, care blochează tensiunea continuă și permite să treacă semnalul de radiofrecvență. La amplificatorul de antenă cablul coaxial se leagă în punctul C. Prin șocul SR1, tranzistorul primește alimentare și prin condensatorul de 1 nF semnalul util este trimis spre televizor. Alimentarea redresorului se poate face și dintr-un transformator de sonerie din înfășurarea ce dă 5 V.

Amplificatorul se construiește într-o cutie de tablă 50 x 35 x 25 mm. Piesele se lipesc chiar de cutie. Tot pe cutie se lipesc și 3 izolatoare de trecere (eventual de la condensatoare cu treceri prin sticlă sau ceramică). Datele bobinelor sînt pentru canalul 5.

Bobinele L₁ și L₃ au câte 14 spire Cu-Em ϕ 0,5 mm, bobinate fără carcasă, cu un diametru de 6 mm și pas 0,4 mm, cu priză la spira 9. Bobina L₂ are 8 spire din sîrmă de cupru ϕ 0,3 mm izolată cu polivinil, bobinajul fiind peste L₁. Bobina L₄ are 6 spire bobinate peste L₃, cu sîrmă de cupru izolată cu polivinil.

Șocul de radiofrecvență SR1 este construit din 10 spire de Cu-Em ϕ 0,3 mm bobinate pe un miez de ferită.

(CONTINUARE ÎN PAG. 23)

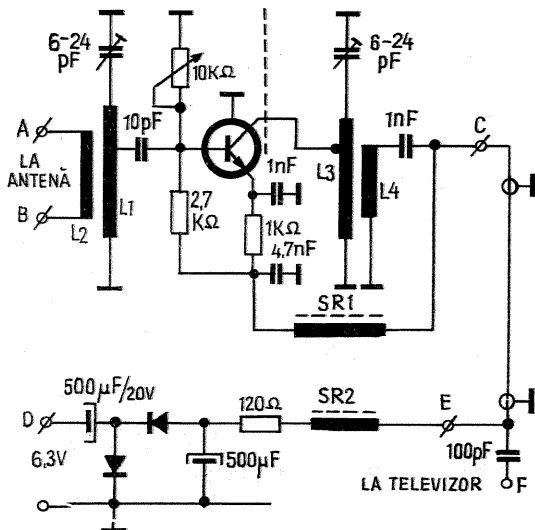

IOAN MARINESCU — București

Printre avantajele iluminatului fluorescent se poate menționa în primul rînd randamentul ridicat al transformării energiei electrice în lumină (radiații vizibile). Deci, cu un consum mult mai mic de energie electrică decît în cazul iluminatului cu becuri cu incandescență, iluminatul fluorescent creează o temperatură de culoare mult mai favorabilă activității din locuință. Lumina produsă de iluminatul fluorescent este mult mai apropiată de lumina zilei și deci recomandată spre generalizare și în birouri, fabrici și uzine. Cu acest gen de iluminat puterea electrică necesară este de 2-3 ori mai mică în comparație cu iluminatul clasic.

Astfel, într-un apartament cu 4 camere unde sînt instalate becuri ce consumă aproximativ 1 kW, trecîndu-se la iluminatul fluorescent, puterea consumată va fi de aproximativ 0,35 kW. Altfel spus, cu aceeași cantitate de energie electrică, prin iluminatul fluorescent se produce de trei ori mai multă lumină.

ILUMINAT FLUORESCENT

Energia electrică economisită poate fi utilizată în alte scopuri, efectul economic simțîndu-se imediat.

Durata de utilizare a tuburilor ajunge pînă la 7 500 de ore.

De remarcat că variațiile obișnuite ale tensiunii de alimentare influențează într-o măsură foarte redusă caracteristicile fotometrice.

Lămpile fluorescente funcționează foarte bine pentru temperatura mediului ambiant cuprinsă între 20 și 25°C, adică tocmai temperatura camerelor de locuit. La temperaturi sub 5°C, amorsarea se face mult mai greu. Forma tubulară a lămpilor creează o iluminare mai uniformă pe suprafețe mari.

Trecerea de la iluminatul incandescent la iluminatul fluorescent nu impune schimbarea instalației electrice. Schema electrică de montare a unei lămpi fluorescente este dată în fig. 1.

Deci, în locul becului notat pe schemă prin punctele A și B, se montează ansamblul tub, starter, drosel.

Atenție! Droselele se construiesc în funcție de puterea tubului. Cînd se montează două tuburi de 20 W cu un drosel de 40 W se va respecta schema din fig. 2.

Temperatura exterioară a tuburilor nu depășește 40°C, eliminîndu-se foarte mult provocarea incendiilor.

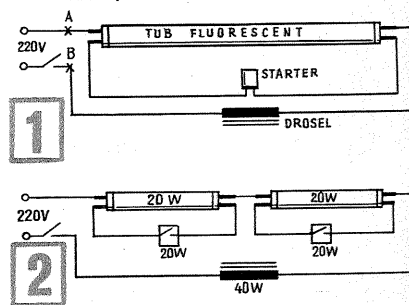

AVERTIZOR

NEMEȘ VICTOR — jud. Hunedoara

Schema electrică a unui avertizor sau indicator de prezență este ilustrată alăturat.

Etajul cu tranzistorul T₁ funcționează ca oscilator. În paralel pe circuitul oscilant apare elementul Cp sub forma unui condensator. Secundarul circuitului, respectiv bobina L₂, și celelalte elemente sînt acordate exact pe frecvența oscilatorului.

Dioda D₁ redresează semnalul și deschide tranzistorul T₂ care, bineînțeles, provoacă anclanșarea releului. Cînd o persoană se apropie de elementul sesizor, oscilatorul își schimbă frecvența. Datorită curbei de selectivitate din circuitul secundar, nivelul de semnal la dioda D₁ scade și aceasta nu mai conduce. Această blocare este comandată și de modul cum este polarizată dioda. Blocarea diodei provoacă închiderea tranzistorului și implicit comanda releului, care prin contactele sale transmite informația mai departe.

Cu cît suprafața elementului Cp este mai mare, cu atît avertizorul este mai sensibil.

Elementul Cp poate fi o folie de tablă, împletitură de sîrmă sau chiar un fir montat izolat față de pămînt, pe o ușă, paravan despărțitor, pe niște suporturi etc.

Bobina poate fi de la un transformator de frecvență intermediară pe 110 kHz (eventual 470 kHz) sau

se construiește pe o carcasă prevăzută cu miez de ferită (de la UL).

Dacă bobina se face pe o carcasă de carton cu diametrul interior de 5 mm, pentru fiecare înfășurare se vor bobina aproximativ 1 400 de spire Cu-Em ϕ 0,1 mm.

Important este ca cele două înfășurări să aibă un număr egal de spire.

Bobinarea se face spiră peste spiră, iar distanța între înfășurări trebuie să fie de 4-5 mm.

Tranzistorul T₁ este EFT 317, EFT 319, iar tranzistorul T₂ este EFT 323 sau EFT 353. Releul RL trebuie să se anclanșeze la 12 V și la un curent de maximum 30 mA.

Legătura între Cp și montaj nu trebuie să fie mai lungă de 1 m.

Întreg montajul se introduce într-o cutie protecționare cu rol de ecran.

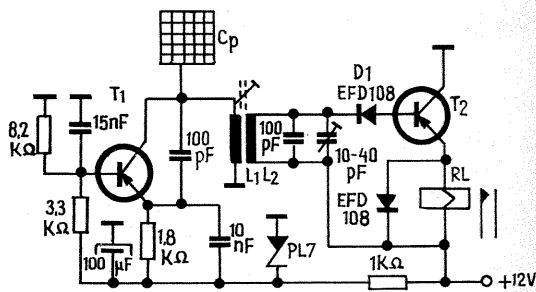

ANTENA YAGI CU CINCI ELEMENTE

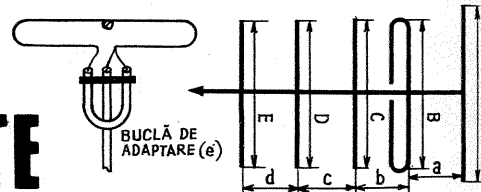

BALABAN ION — Poienile de sub Munte — jud. Maramureș

Publicăm aiăturat datele constructive pentru antena Yagi cu 5 elemente. În tabel veți găsi și dimensiunile buclei de adaptare. Elementele antenei se pot construi din țevă de aluminiu cu diametrul de 8 mm. Se mai poate construi și din alte materiale, cum ar fi țevă de cupru sau chiar bare profilate din fier.

Bara de susținere poate fi metalică sau din material izolant. Principala sa calitate impusă este rigiditatea mecanică.

Dipolul se poate face din două porțiuni în U, montate orizontal. Distanța între cele două părți este de maximum 2 cm.

Valorile din tabel sînt date în milimetri.

Canal	A	B	C	D	E	a	b	c	d	e
1	3 130	2 760	2 510	2 490	2 430	1 200	730	700	740	1 900
2	2 650	2 340	2 130	2 100	2 060	1 030	620	590	625	1 600
3	2 060	1 790	1 650	1 630	1 600	790	480	460	485	1 240
4	1 870	1 620	1 500	1 485	1 450	720	435	420	440	1 120
5	1 710	1 510	1 370	1 360	1 330	660	400	380	400	1 030
6	840	730	720	720	700	325	210	500	420	560
7	810	700	680	680	660	310	210	530	365	560
8	780	680	660	660	650	300	200	490	370	500
9	740	650	640	610	610	290	160	450	380	500
10	710	605	610	610	610	270	190	445	315	460
11	685	580	580	580	570	260	190	390	350	460
12	660	550	560	560	530	250	250	385	340	460

● Curbele interioare ale unor decupaje în lemn sau placaj pot fi ușor șlefuite cu mașina electrică de găurit (fixă). În locul burghiului se fixează în mandrină un baston de lemn, crestat pe mijloc. În creștătură se prinde o coală de glasapir (de lățimea dorită) care se înfășoară de mai multe ori, iar în final marginea se lipește. După uzarea părții exterioare, glasapirul se derulează treptat pînă la consumarea completă.

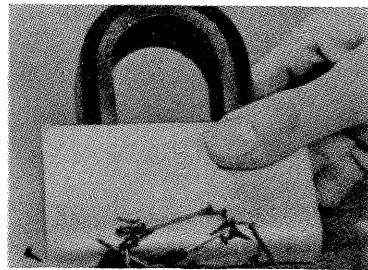

● Strîngerea unor obiecte metalice mici (cuie, șuruburi, pioane, agrafe etc.) cu ajutorul unui magnet reprezintă adeseori o soluție comodă și eficientă. Mai problematică este însă îndepărtarea lor rapidă, în special atunci cînd obiectele au vîrfuri ascuțite. În astfel de cazuri vă sugerăm să înveliți polii magnetului cu o coală de hîrtie subțire. Prin îndepărtarea magnetului de hîrtie, obiectele adunate vor cădea toate în locul dorit.

● Dălțile pentru lemn, avînd vîrfurile bine ascuțite, trebuie ferite pe cît posibil de atingerea cu alte obiecte metalice. Dacă totuși păstrați o astfel de dalță într-un sertar cu scule, vă recomandăm o soluție ieftină și eficientă de protecție: introduceți vîrfurile dalții într-un tub din material plastic, traversînd dopul de plastic al acestuia. Se pot folosi în acest scop flacoanele de la unele medicamente sau chiar bucăți scurte de tub PVC la care se potrivește două dopuri mai mari din material plastic, care să intre strîns.

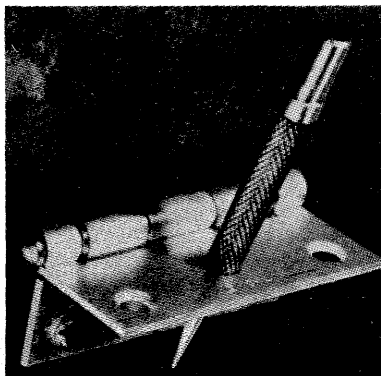

● O balama obișnuită, montată pe dos (pentru a bloca rotirea) poate deveni un suport comod și util pentru scule de dimensiuni reduse. Găurile originale vor fi lărgite la diametrul dorit (cu bormașina sau cu o pilă rotundă). Pentru a preveni ruginirea, balama se unge cu un strat foarte fin de vaselină sau se acoperă cu lac incolor.

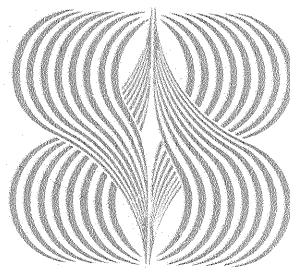
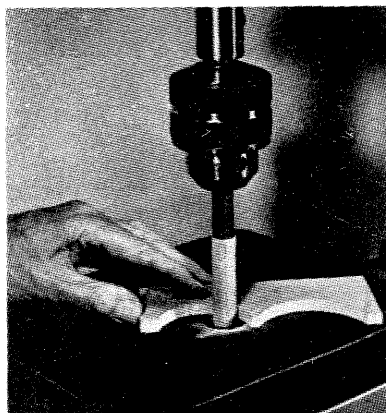
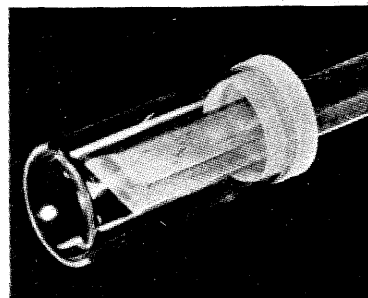

● Cordoanele prelungitoare mari, pe care le utilizați ocazional pentru alimentarea unor aparate electrice în curte sau în grădină, pot fi înfășurate spre păstrare și transport pe o bucată de placaj. După tăierea la dimensiunile dorite, placa va fi netezită pe margini pentru a nu deteriora izolatorul cordonului. În colțuri se vor practica șlițuri pentru trecerea terminalelor (cu ștecher sau cuplung) și un orificiu pentru agățarea în cui. Placa poate fi de asemenea prevăzută cu un decupaj pentru mină, în vederea unei transportări comode.

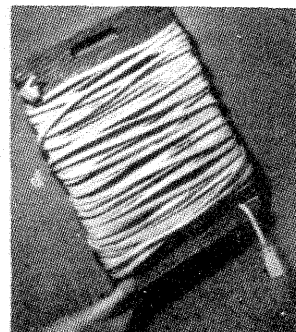

AMPLIFICATOR

Construcția amplificatorului se începe prin plantarea bobinelor și a tranzistorului (BF 181, BF 183 sau BF 200). Capsula tranzistorului se fixează la masă într-un suport din tablă (o bucată de tablă lipită).

Spațiul amplificatorului se împarte cu un ecran (tot din tablă) ca să nu existe influență între intrare și ieșire. Tranzistorul se montează în compartimentul în care sînt lipite bobinele de intrare și elementele de polarizare. În ecran se face un orificiu prin care trece (izolat) firul de colector al tranzistorului spre bobina L₃.

După ce montajul a fost terminat, se fixează potențiometrul la jumătatea cursei. Se cuplează amplificatorul la antenă și televizor și se acordează intrarea și ieșirea pentru semnal optim pe ecranul televizorului.

În final, amplificatorul (avînd cutia bine închisă) se montează pe antenă și se cuplează cablul coaxial după schemă.

(URMARE
DIN
PAG. 22)

DE ANTENĂ

CUȚIT 'UNIVERSAL

Pentru efectuarea de găuri mari în materiale subțiri foliate poate servi cu bune rezultate acest cuțit universal a cărui imagine apare în figură.

Dispozitivul se fixează în mandrina mașinii de găurit. Elementul tăietor (4) se prinde cu un șurub (5) de tija mobilă orizontală (3) care în acest fel permite obținerea unor orificii variînd într-o gamă largă de diametre.

În funcție de materialul ce urmează a fi «croit»: cauciuc, foi de metal sau de placaj, pînă abrazivă sau chiar sticlă, se va alege elementul așchietor: lamelă, cuțit sau diamant pentru tăierea geamurilor.

Dispozitivul universal ale cărui părți componente se văd în figură (1 — tija sub mandrină și 2 — cap) asigură o creștere substanțială a productivității muncii și îmbunătățirea calității orificiilor operate. Deosebit de eficient se dovedește el în producția de serie mică și unicate, unde, datorită folosirii lui, este eliminat utilajul tehnologic scump la care se recurge de obicei.

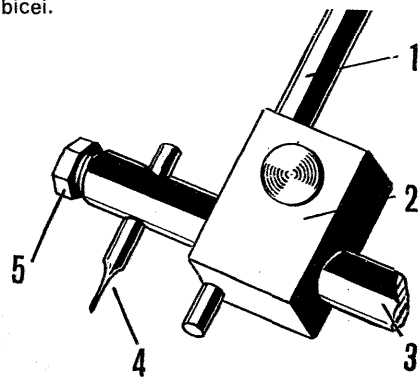

CUVINTE ÎNCRUCIȘATE

INVENȚII ȘI INVENTATORI

ORIZONTAL: 1) Epocală invenție datînd de circa 6000 de ani î.e.n. — Inventator al dinamitei și posesor a numeroase patente privind procedeele de fabricare a cauciucului sintetic, mătăsii artificiale, înlocuitorilor de piele ș.a. (Suedia, 1866). 2) Primul care a realizat electroliza aluminiului (S.U.A., 1886), în paralel cu Paul Héroult (Franța, 1886) — Construit cu pendul înția oară de Christian Huygens (Olanda, 1656) — Aramă. 3) Folosință — Inventator al tranzistorului, împreună cu William Shockley și Walter Brattain (S.U.A., 1948). 4) A inventat telescopul (Italia, 1609) — La subsol. 5) Literă chirilică — Cea laminată a fost inventată de Edouard Benedictus (Franța, 1909) (pl.). 6) Arborele din care a fost făcută corabia argonauților — Gaz nobil — Finalul unui inventar! 7) Satelit al lui Saturn descoperit de Huygens în 1655 — Fizician german (1879—1960); a utilizat prima dată cristalele ca rețele de difracție pentru razele X. 8) Comună în jud. Hunedoara — Indicație a busolei, inventată în China. 9) Prima sursă de curent continuu inventată de Volta (Italia, 1800) — Corp — În teorie! 10) Stradă la Paris — Fizician francez (1841—1915), cunoscut pentru lucrări de statica fluidelor. 11) Bucată din sîrmă! — Sisteme de piese utilizate în instalații tehnice, științifice. 12) A brevetat invenția telegrafului fără fir (Italia, 1896), considerat inventatorul radioului — Chemare... la telefonul inventat de Alexander Graham Bell (S.U.A., 1876).

VERTICAL: 1) A inventat un sistem de telegrafie care-i poartă numele (S.U.A., 1855) și un microfon cu cărbune (1878) — Cel dintîi. 2) Numite X, au fost descoperite de Röntgen în 1895 (sing.) — A curge

ca un rîu. 3) La busolă! — Cele bifocale îi revin lui Benjamin Franklin (S.U.A., 1760). 4) Strălucitor (fig.) — Întreprinderea de produse alimentare — Tot la busolă! 5) A mîngîia — Numele roman al riului Caraș. 6) Provoacă reacții astringente (fem. pl.) — Inventatorul aparatului de fotografiat tip Kodak (S.U.A., 1888). 7) Dintre numeroasele sale invenții cităm fonograful (S.U.A., 1877) — Exceptionali. 8) Diminutiv masculin — Teclu Nicolae — Preparat dulce. 9) A diferenția — Vislă. 10) Atracția florilor — Pahar cu toartă. 11) Efecte... centrale — A inventat lampa cu neon (Franța, 1910) — Julius Elster, fizician german (1854—1920), constructorul primei celule fotoelectrice. 12) Invenția sa este cinematograful (Franța, 1895) — Se prepară în cuptorul inventat de Ernest Werner von Siemens (Germania, 1861).

CUVINTE RARE: EON — APO — ETI

Ion PASCAL

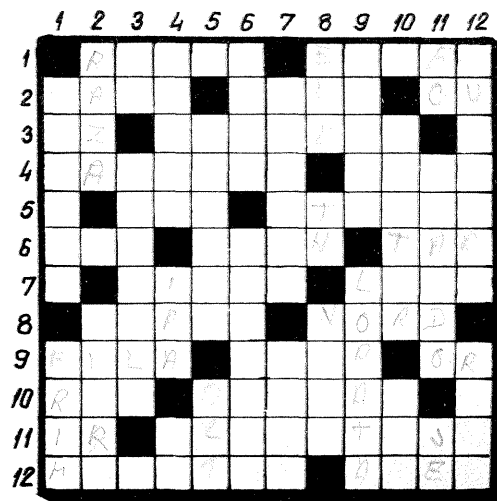



COTIGĂ IULIAN — Buzău

Vom mai publica radioreceptoare miniatură.

PANTELIMON ION — Tîrgoviște

Amplificatorul a fost experimentat pentru 8 W. Dacă i se mărește puterea, atunci cresc mult distorsiunile și, în plus, apare pericolul ambalării termice. Puteți încerca o mărire a puterii pînă la 15 W prin mărirea tensiunii pe etajul final cu 25%.

IAMANDI ION — Isaccea

Mulțumim pentru felicitări. Scrieți pe adresa P.O. Box 1395 București 5.

TERȚA RADU — Cluj-Napoca

Transformatorul are $2 \times 1500 + 150$ de spire. Puntea redresoare funcționează la 50 V.

RECHER MANFRED — Brașov;

GAVRILĂ NICOLAE — Arad; SĂVOIU AUREL — jud. Vâlcea; SIMION NICULAI — București

Nu deținem schema.

INCIU-BITAN DUMITRU — jud. Maramureș

Verificați dacă tuburile din baleiajul pe orizontală nu sînt epuizate. Dacă sînt normale, verificați starea transformatorului de linie.

MARAFET ION — București

Se va publica.

POPESCU DANIEL — Cîmpulung-Argeș

Consultați colecția «Radio» de la Editura tehnică.

COSTIN ALEXANDRU — Focșani

Construiți un voltmetru deja publicat. Consumul — radioreceptorului: 20–25 mA. O plăcuță de seleniu se utilizează la o tensiune directă de aproximativ 12 V, ele se montează în serie.

BOC I. MARȚIAN — Drăgănești - Bihor

Vom publica și un amplificator pentru canalul 7.

SIMIONESCU NICOLAE — Caracal

Revedeți colecția «Tehnum» și alegeți-vă schema dorită.

UNGUREANU GABRIEL — Buzău

Vă felicităm pentru reușitele construcției. Puteți scrie colaboratorilor prin intermediul redacției. Dioda poate suporta numai curentul indicat de constructor.

TODOR TEOFIL — Timișoara

Aparatul fiind în garanție, luați legătura cu cooperativa de depanare.

ZAMFIRESCU STELIAN — jud. Mehedinți

Vom reveni asupra acestui subiect.

LINTE ION — Turnu Măgurele

Vom publica o tabelă de echivalențe.

ILIESCU ȘTEFAN — jud. Argeș

Componentele la care vă referiți sînt produse la I.P.R.S., ele se pot procura din magazinele de specialitate, eventual la Magazinul «Dioda» din București.

POPOVICI ION — Moldova Nouă

Produsele la care vă referiți sînt construite după un alt standard și nu se includ în normele STAS.

PIUIU CONSTANTIN — Iași

Necunoscînd noua adresă a autorului, nu vă putem da lămuriri suplimentare.

ION PETRU — jud. Gorj

Tubul PCF 801 se găsește în magazinele de specialitate și la cooperativele de reparații.

RADINOIEVICI BOGDAN — Reșița

Circuitele logice nu au echivalențe. Cele două tranzistoare pot fi montate împreună.

BACIU IONEL — jud. Hunedoara

Tranzistoarele la care vă referiți nu au echivalențe în producția I.P.R.S.

POPA MARIAN — jud. Olt

Este un dispozitiv de trecere de pe program mono pe stereo și invers.

COSMINESCU GHEORGHE — Ploiești

Circuitul MBA 810 nu este produs de I.P.R.S. Această întreprindere produce un circuit echivalent TBA 790, tot amplificator audio de putere.

CADAR MARCEL — Bistrița

Măriți numărul de spire pe bobina L₁ la aproximativ 150.

CÎRȘTEA CONSTANTIN — București.

Micșorarea vitezei motorului este provocată de scăderea tensiunii de alimentare. Se poate monta 2N1613. Mulțumim pentru felicitări.

SELIO DAN — Timișoara

SFT 373 se poate înlocui cu EFT 373. Alimentarea radioreceptorului se face printr-un adaptor de tensiune.

SCHENKER MARTIN — jud. Mureș

Termistorul nu poate fi înlocuit cu altă piesă.

VLAD NICOLAE — Dîmbovița

Nu este recomandabil să folosiți televizorul pentru ascultarea programelor UUS. Aceasta se face cu un radioreceptor. Atenuarea sunetului provine din micșorarea tensiunii de rețea.

LUNGU DORIN — București

Apelați la uzina constructoare.

POPESCU VIRGIL — Craiova

Modificarea etajului de audiofrecvență din televizor, respectiv eliminarea celor două tuburi electronice, impune montarea unor rezistențe în serie cu filamentele celorlalte tuburi. Valoarea acestor rezistențe se determină prin calcul.

Pentru noul amplificator de audiofrecvență va trebui să confecționați un alimentator separat, care să debiteze, în condițiile cerințelor dv., un curent de 700 mA.

NAȚIONAL RQ 709

Magnetofonul RQ 709 SD se alimentează din rețeaua de curent alternativ 220 V, consumînd o putere de 35 W.

Motorul este construit numai pentru 115 V. Tranzistoarele utilizate sînt cu germaniu și pot fi înlocuite astfel: 2 SB 346 și 2 SB 175 cu EFT 343.

În etajele amplificatoare atît pentru înregistrare, cît și pentru redare se introduc corecții de frecvență pentru fiecare viteză în parte.

Pentru ștergere și pre-magnetizare se utilizează un oscilator separat (T7) cu frecvența de 54 kHz.

Sursa de semnal poate fi un microfon, radio sau picup. În timpul înregistrării, nivelul poate fi controlat cu instrumentul indicator.

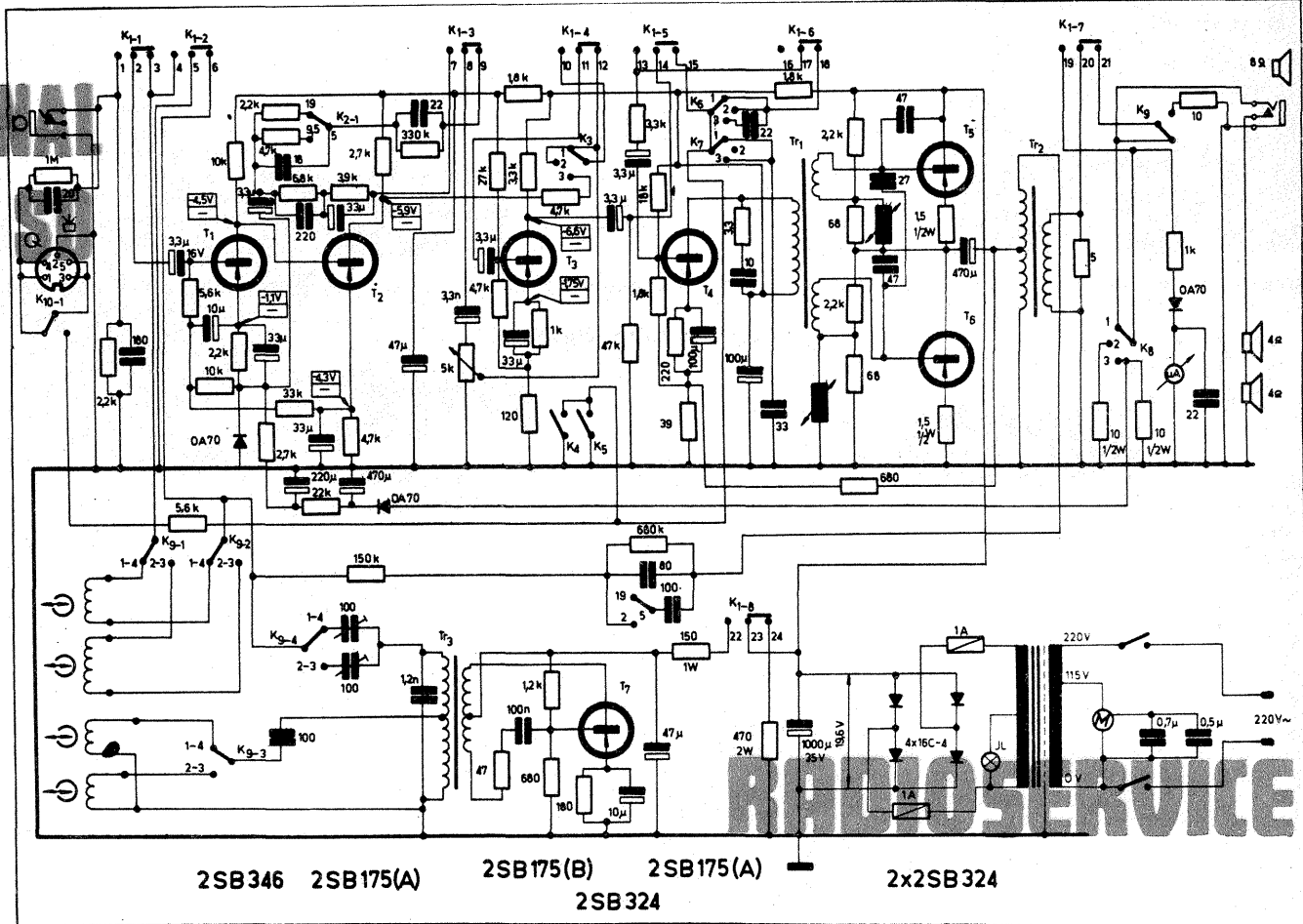

Redactor-șef: ION CHITU

ÎN COLEGIUL REDACȚIONAL: ing. ANDRIAN NICOLAE; ing. VASILE CĂLINESCU; GEORGE CRAIOVEANU — F.R. Modelism; ing. STEJĂREL GRÎNEA; ing. IOSIF LINGVAY; ing. ILIE MIHĂESCU — secretar responsabil de redacție; ing. GEORGE PINTILIE; ing. GHEORGHE PLEȘA.

Prezentarea artistică-grafică: ADRIAN MATESCU

INDEX 44212

CITITORII DIN STRĂINĂTATE SE POT ABONA ADRESÎNDU-SE LA ILEXIM — DEPARTAMENTUL EXPORT-IMPORT PRESĂ, P.O. BOX 136—137, TELEX 11226, BUCUREȘTI, STR. 13 DECEMBRIE NR. 3.

Tiparul executat la Combinatul poligrafic «Casa Științei»